

2019
NOVITÀ
NEWS

arketipo
firenze

Collezione Dakota - cat.D - 4 colori

Composizione: 35%PC 33%VI 12%PL 10%CO 10%LI
Martindale 50.000 giri



Questi 4 colori della collezione Dakota hanno un bellissimo effetto tridimensionale e bicolore dato dalla lieve differenza di tono tra la trama e l'ordito e dal micro disegno. La composizione è in prevalenza naturale grazie alla presenza del filato in viscosa e lino in ordito abbinato ad una trama di cotone e ciniglia Dralon. Questa particolare ciniglia in acrilico è termoisolante e morbida e ha il vantaggio di non ammaccarsi pur mantenendo l'aspetto della classica ciniglia di viscosa.

Collection Dakota - cat.D - 4 colours

Composition: 35%PC 33%VI 12%PL 10%CO 10%LI
Martindale 50.000 cycles



These 4 colours of collection Dakota have a beautiful three-dimensional effect and a two tone effect achieved by the slight colour variance between warp and weft and by the tiny pattern. Their composition is mainly natural due to the presence of viscose and linen threads in the warp combined with cotton and Dralon chenille in the weft. This particular acrylic chenille is soft and thermally insulating and its pile does not flatten with use, keeping the classic look of viscose chenille.



Collezione Dakota - cat.D - 4 colori

Composizione: 54%CO 34%PC 12%PL
Martindale 40.000 giri



L'effetto ondulato e mosso della superficie viene realizzato con una struttura a crespo. Questa texture abbinata all'uso della ciniglia 100% Dralon dona un aspetto soffice al tatto e voluminoso. Dakota è anche elegante con la sua discreta lucentezza. Inoltre, grazie alla sua costruzione tecnica, non si stropiccia e riacquista rapidamente la forma mantenendo intatto il suo look ricco e sofisticato.

Collection Dakota - cat.D - 4 colours

Composizione: 54%CO 34%PC 12%PL
Martindale 40.000 giri



The wavy effect of the surface is achieved by a creased texture which, combined with Dralon chenille, gives a soft touch and a voluminous look. Its discreet radiance adds elegance to the fabric. Thanks to its technical construction, it does not crease and returns to its original form quickly, without losing its rich and sophisticated look.



Collezione DudeUp - cat.D - 3 colori

Composizione: 42%CO 37%VI 16%LI 5%PL
Martindale 25.000 giri



L'ordito é composto da viscosa e lino ritorto e stampato e da un cotone fiammato rilegato con un poliestere sottile. La trama é composta da un filo ritorto di viscosa e lino grosso stampato, un filo ritorto di viscosa e lino grosso tinta unita e da ciniglia tinta unita.

Il tipo di tintura delle rocche, chiamato "Space dyeing", permette di ottenere un filato di colore sfumato a più colori. La stampa muove il fondo del disegno mettendo in risalto il filo ritorto.

Il mix di filati fantasia che comprendono effetti stampati sia in ordito che in trama e effetti di filo ritorto che rendono il tessuto quasi un "fatto a mano". In questo look bouclé la ciniglia ha il solo scopo di dare un tocco di morbidezza.

Un tessuto unico e non facilmente riproducibile, sviluppato a misura per Arketipo.

Il finissaggio lo rende morbido al tatto e al tempo stesso resistente.

Collection DudeUp - cat.D - 3 colours

Composition: 42%CO 37%VI 16%LI 5%PL
Martindale 25.000 cycles



The warp is made of twisted viscose and linen threads and slub cotton mixed with a thin polyester fibre. The weft is made of a twisted thread of viscose and printed linen, a thread of viscose and plain linen and a plain chenille.

The printing method uses a particular process called "Space dyeing", which creates a random effect with different colour shades. This kind of printing enhances the twisted thread and creates a unique pattern.

The result is a mixture of different patterned threads that give the collection a bouclé look; the chenille gives a soft touch to the fabric. This unique fabric has been specially created for Arketipo.

The finishing process makes the fabric soft and at the same time very durable.



Collezione DudeUp - cat.D - 4 colori

Composizione: 40%CO 35%VI 20%LI 5%PL
Martindale 26.000 giri



L'ordito é composto da viscosa e lino ritorto e stampato. La trama é composta da viscosa e lino grosso tinta unita, cotone doppio ritorto e stampato e ciniglia tinta unita.

Il tipo di tintura delle rocche, chiamato "Space dyeing", permette di ottenere un filato di colore sfumato a più colori. La stampa muove il fondo del disegno mettendo in risalto il filo ritorto.

Il risultato è un mix di filati fantasia che comprendono effetti stampati e particolari effetti ritorti per un look bouclé; la ciniglia ha il solo scopo di dare un tocco di morbidezza al tessuto.

Un tessuto unico e non facilmente riproducibile, sviluppato a misura per Arketipo.

Il finissaggio lo rende morbido al tatto e al tempo stesso resistente.

Collection DudeUp - cat.D - 4 colours

Composition: 40%CO 35%VI 20%LI 5%PL
Martindale 26.000 cycles



The warp is a mix of twisted viscose and linen threads. The weft is a mixture of viscose, plain linen, double twisted and printed cotton and plain chenille.

The printing method uses a specific process called "Space dyeing", which creates a random effect with different colour shades. This kind of printing enhances the twisted thread and creates a unique pattern.

The result is a mixture of different patterned threads that give the collection a bouclé look; the chenille gives a soft touch to the fabric. This unique fabric has been specially created for Arketipo.

The finishing process makes the fabric soft and at the same time very durable.



Collezione Vellù PL - Cat. E - 2 colori

Composizione: pelo 50%PES 50%CO,
retro struttura 100%PES
Martindale 100.000 giri

 Lavabile a secco e ad acqua
ai rovescio

I tessuti di questa collezione si ottengono mescolando le morbide e pastose fibre naturali del cotone con quelle resistenti del poliestere.

A renderla unica è l'eleganza vellutata e raffinata e la tinta pastello leggermente melange, ottenuta tingendo insieme le due fibre. Il velluto è lavabile e altamente resistente all'usura.

Collection Vellù PL - Cat. E - 2 colours

Composition: pile 50%PES 50%CO,
back 100%PES
Martindale 100.000 cycles

 Dry and water cleaning
on reverse

This fabric collection is a mixture of soft cotton fibres and resistant polyester fibres. Its smooth and refined beauty and the melange of pastel colour achieved by dyeing the two different fibres together make this fabric unique. It is washable and very durable.



Collezione Vellù PL - Cat. E - 8 colori

Composizione: Pelo 100%PL, retro 72%PL 28%CO
Martindale 50.000 giri 1000gr al ml



Lavabile a secco e ad acqua

L'articolo Vellù PL è realizzato con un filo di poliestere "HYPER MATTE" (super opaco) per creare l'effetto di un velluto di cotone a pelo lungo, che, grazie alle sue caratteristiche, non si ammacca. È lavabile a 30°, ha un'alta resistenza all'abrasione (Martindale) e, allo stesso tempo, è soffice al tatto.

L'armatura utilizzata per creare questo velluto è la più compatta possibile e lo rende simile ad un bel velluto di cotone.

Collection Vellù PL - Cat. E - 8 colours

Composition: Pile 100%PL, back 72%PL 28%CO
Martindale 50.000 cycles weight 1000 gr per meter



Dry and water cleaning

The article Vellù PL is made with a polyester thread "HYPER MATTE" to create the effect of a long pile cotton velvet that, thanks to its technical characteristics does not flatten with use. It is washable at 30° C and has a high abrasion resistance (Martindale) but, at the same time, it has a soft touch.

The weave used for this velvet is the most compact possible and makes it similar to a beautiful cotton velvet.



Pelle Plus Nabuk - 2 nuovi colori - 4038, 4039

Tipologia: Nabuk
Spessore: 1,3 - 1,5 mm
Origine: pelli bovine
Tipo di concia: ai sali di cromo
Tipo di tintura: all'anilina passante in botte
Tipo di rifinitura: anilina

La Pelle Nabuk fa parte delle aniline pure. Viene realizzata con un procedimento particolare noto come affilatura, durante il quale il pelo viene eliminato e la superficie viene smerigliata e poi spazzolata delicatamente. In questo modo la pelle acquista un aspetto e una mano vellutati come pure un effetto scrivente. Gli effetti chiaro-scuro di forma circolare ma irregolari sono realizzati grazie alla carteggiatura a mano e conferiscono un aspetto dal sapore vintage ma elegante. Il disegno della grana naturale rimane visibile. L'eventuale presenza di graffi, rughe e piccoli difetti sono garanzia della naturalezza del prodotto. Per la pulizia spolverare con panno morbido e asciutto. Non usare nessun tipo di prodotto abrasivo ed aggressivo. Anche l'acqua va asciugata immediatamente, altrimenti la pelle si macchia.

Pelle Plus Nubuk - 2 new colours - 4038, 4039

Leather type: nubuck
Thickness: 1,3 - 1,5 mm
Origin: raw hides
Tannage: chrome tannage
Dyeing: through-dyeing aniline
Finishing: aniline

Nubuck leather is aniline leather. Nubuck comes from the full grain which has been sanded, producing a velvet-like surface and a "signature" effect. The effects of light and shade have a circular but irregular form and are obtained by hand-sanding and give leather a vintage but elegant effect. The natural grain is not covered by any finishing. The presence of scratches, marks and wrinkles are not to be considered imperfections but evidence of the natural quality. For the normal cleaning dust with a soft and dry cloth. Never use abrasive or aggressive products like solvents, shoe polish and stain removers. Even water must be immediately removed, otherwise it leaves a mark on leather.



Pelle B Nabuk - 1 nuovo colore - 3118

Tipologia: nabuk con grana naturale
Spessore: 1,2 - 1,4 mm
Origine: pelli bovine europee
Tipo di concia: ai sali di cromo
Tipo di tintura: all'anilina passante in botte con olii e grassi

La Pelle Nabuk fa parte delle aniline pure. Viene realizzata con un procedimento particolare noto come affilatura, durante il quale il pelo viene eliminato e la superficie viene smerigliata e poi spazzolata delicatamente. In questo modo la pelle acquista un aspetto e una mano vellutati come pure un effetto scrivente. Questo articolo presenta una grana naturale. L'eventuale presenza di graffi, rughe e piccoli difetti sono garanzia della naturalezza del prodotto. Per la pulizia spolverare con panno morbido e asciutto. Non usare nessun tipo di prodotto abrasivo ed aggressivo. Anche l'acqua va asciugata immediatamente, altrimenti la pelle si macchia.

Pelle B Nubuck - 1 new colour - 3118

Leather type: nubuk – natural grain
Thickness: 1,2 - 1,4 mm
Origin: European raw hides
Tannage: chrome tannage
Dyeing: through-dyeing aniline with oils and fats

Nubuck leather is aniline leather. Nubuck comes from the full grain which has been sanded, producing a velvet-like surface and a "signature" effect. The surface of this leather has a natural grain.

The presence of scratches, marks and wrinkles are not to be considered imperfections but evidence of the natural quality. For the normal cleaning dust with a soft and dry cloth.

Never use abrasive or aggressive products like solvents, shoe polish and stain removers.

Even water must be immediately removed, otherwise it leaves a mark on leather.

3167

3168

3118
nabuk

Pelle B - 2 nuovi colori - 3167, 3168

Tipologia: pieno fiore
Spessore: 1,3 mm
Origine: tori europei
Tipo di concia: ai sali di cromo
Riconcia: sali al cromo e tannini sintetici
Tipo di tintura: coloranti acidi e premetallizzati
Ingrasso: oli sintetici e vegetali
Asciugatura: sottovuoto
Tipo di rifinitura: resistente ai liquidi a base acquosa

La pelle Anilina è il tipo di pelle dall'aspetto più naturale in assoluto, poichè priva di alcuna rifinitura coprente ed è per questo motivo che mette in risalto le peculiarità uniche della pelle, evidenziandone il fiore naturale e le imperfezioni che divengono una nota distintiva che rende ancor più prestigioso il prodotto. Il processo finale di "spazzolamento" permette di ottenere uniformità di colore nello stesso manto e crea un effetto polveroso e nuvolato. In fase finale, la pelle viene rifinita con del protettivo. Le variazioni di colore riscontrabili da una fornitura all'altra sono una caratteristica inevitabile delle pelli tinte all'anilina. Durante il normale utilizzo del divano la pelle si presenterà più lucida nei punti di maggior sfregamento. Per la normale pulizia spolverare con un panno morbido e asciutto. Non usare nessun tipo di prodotto abrasivo ed aggressivo.

Pelle B - 2 new colours - 3167, 3168

Leather type: full grain
Thickness: 1,3 mm.
Origin: European bulls
Tanning: chrome tanning
Re-tanning: chrome, synthetic tannins
Dyeing: pre-metallised and acid dyes
Fattening: synthetic and vegetable oils
Drying: vacuum drying
Finishing: resistant to water-based liquids

Aniline leathers are the most natural leathers as no finishing is applied on the surface to hide imperfections, so that they retain the hide's natural grain. The imperfections are not a fault but a characteristic of this kind of leather. The final "brushing" process has produced a homogeneous colour in the same hide and has created a cloudy colour effect and a matt finish. After brushing the leather is treated with a protective product. Colour variances in leathers supplied at different times, and also within the same leather hide are not imperfections but evidence (or consequence) of aniline leather. With the normal use of the sofa the leather becomes burnished in those areas subject to more friction. Dust with a soft and dry cloth for the normal cleaning. Never use abrasive or aggressive products like solvents, stain removers.

Pelle B Anilina

3167-3168



3167

3168

**3118
nabuk**

Self Control divano

Self Control: oltre il limite

Se i confini riguardano il comprendere fino a dove il design e la funzionalità possono esprimersi, allora Self Control è l'esempio di cui abbiamo bisogno per abbracciare un concetto di design così sottile e potente.

Curve, nesting e sensualità: questa è l'esperienza che Ludovica + Roberto Palomba desiderano far raccontare ad ogni divano ed elemento della collezione, ciascuno creato secondo l'unconventional vision di Self Control.

La rotondità delle linee curve, disegnate con un'accennata eleganza, con un controllo sottile dell'estetica e della funzionalità, ne enfatizza il design.

Allo stesso modo i braccioli, le sedute profonde e lo schienale sono progettati con uno scopo ben preciso: esaltarne la magnificenza e la pienezza scultorea.

Self Control: spirito eclettico.

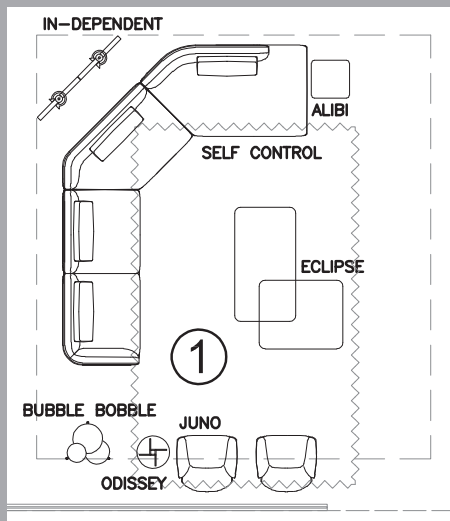

STRUTTURA: legno IMBOTTITURA FUSTO: poliuretano espanso a quote differenziate (ELAST PF35FR+T40P+NF21/20) rivestito con tomana 230 gr. e fodera di vellutino accoppiato 6 mm IMBOTTITURA CUSCINI SEDUTA: poliuretano espanso a quote differenziate (HR36/36+NA40+NA35) rivestito con tomana 230 gr. e cotone 100% accoppiato a fibra di poliestere IMBOTTITURA CUSCINI SCHIENALE: rivestimento in cotone antipiroma accoppiato a resinato; riempitura in misto piuma (70% piuma d'oca e 30% fibra di poliestere) IMBOTTITURA CUSCINO SUPPORTO SCHIENALE (cod.7110461): rivestimento in cotone antipiroma accoppiato a resinato; riempitura piuma d'oca 100% PIANO DI MOLLEGGIO: cinghie elastiche ALTEZZA SEDUTA: 40 cm ALTEZZA BRACCIOLO: 65 cm PIEDI: metallo finitura black nickel o titanio; oppure verniciato marrone micaceo o oxy grey, h.9 cm

Self Control sofa

Self Control: finding our limits

If limits are about understanding where design can live and function can play, then Self Control is the example we all need to help us understand this subtle and powerful design concept.

Curves, that's what it's all about. That's what our designers, Ludovica + Roberto Palomba want you to feel in each of the sofas that we have created under the Self Control vision of design. Here, soft touches accentuate the overall structure and feel; curves lift the overall design, each done with a subtle elegance, a subtle control of design and function. The armrests, the seating, the back support, each are designed with purpose, each designed to highlight that curves and straight lines have a reason and purpose to coexist.

Self Control has "an eclectic spirit", it's about understanding what our limits are as designers, it's about defining how you want to live in your space, after all, when we find control in our extremes, true beauty can flourish.

Self Control

design Ludovica + Roberto Palomba

Zona 1

Area 1

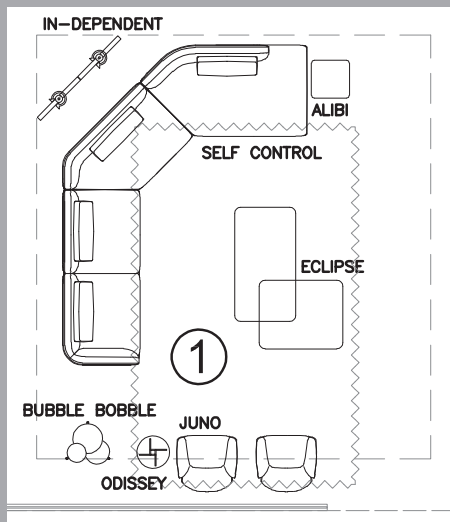

STRUCTURE: wood FRAME UPHOLSTERY: multi density expanded polyurethane (ELAST PF35FR+T40P+NF21/20) covered with synthetic lining 230gr and 6 mm SEAT CUSHION UPHOLSTERY: multi density expanded polyurethane (HR36/36+NA40+NA35) covered with synthetic lining 230gr and cotton and polyester fibre coupled lining BACK CUSHION UPHOLSTERY: down proof cotton cover coupled with resinated lining; filling in mixed down (70% goose down and 30% polyester fibre) BACK SUPPORT UPHOLSTERY (7110461): down proof cotton cover coupled with resinated lining; filling in 100% goose down SPRINGING: elastic belts SEAT HEIGHT: 40 cm ARM HEIGHT: 65 cm FEET: metal, finishes: titanium or black nickel or varnished micaceous brown or oxy grey, h. 9 cm

Eclipse tavolino

La texture a contrasto sulla parte superiore del piano ricorda le forme e le cromie tipiche di un'eclissi, da qui il nome del tavolino. Astrazione ed organicità, apparentemente due mondi contrastanti ed antitetici che diventano armonica espressione di coesistenza.

Le forme geometriche del piano, l'estetica fatta di luci ed ombre, di opacità e matericità, creano un'atmosfera di estrema eleganza.

Eclipse coffee table

Contrasting effects on the top of the table remind us the halo design during an eclipse, hence the name of the table Eclipse. This is a way of bringing two very contrasting worlds together; abstraction and organisation. It wouldn't be an Arketipo product if it didn't capture our ethos in structuralism and form.

The geometric shapes of the top together with the light and dark glossy color create an atmosphere of extreme elegance.

Eclipse adds something very special to the basic functions of a table.

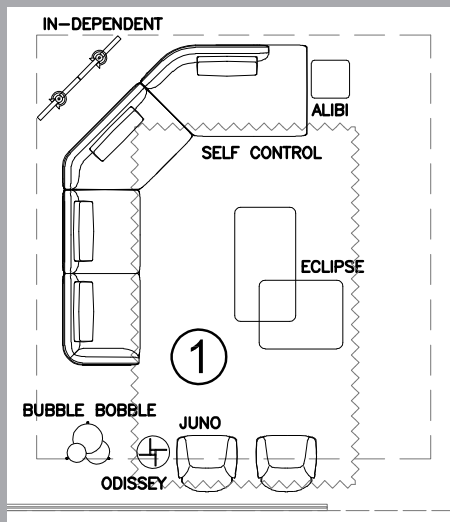
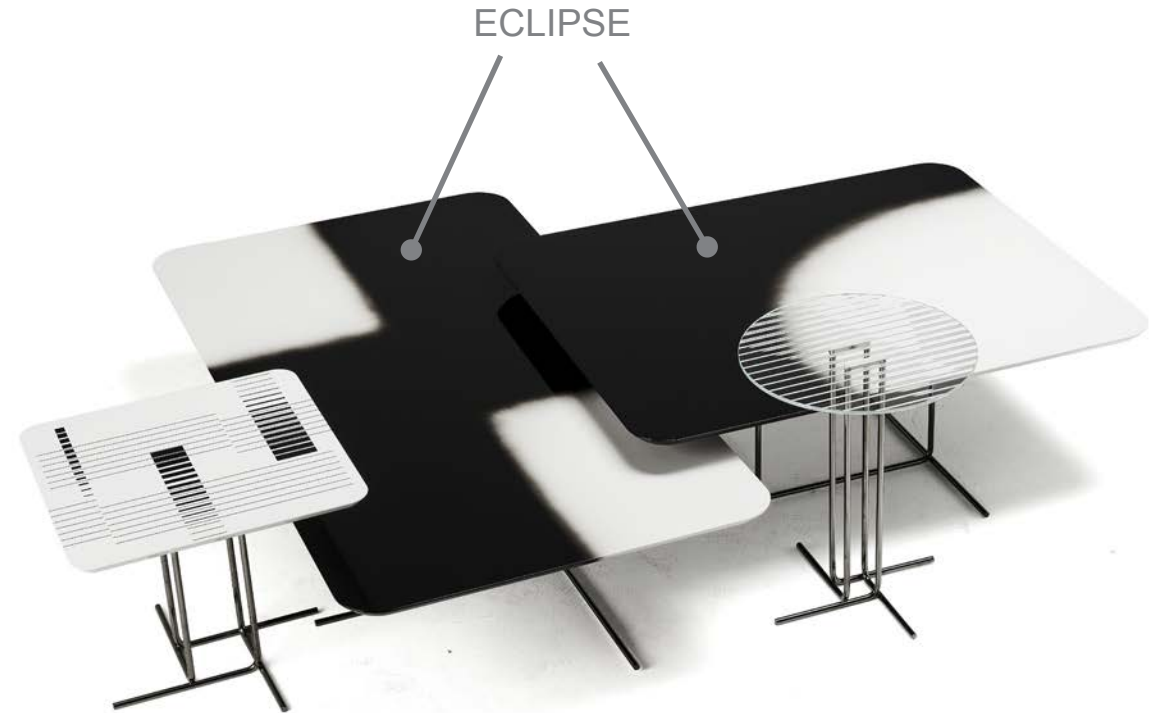

BASE: metallo, finiture: black nickel o verniciato marrone micaceo PIANO: MDF laccato poliester.

BASE: metal, finishes: black nickel or varnished micaceous brown TOP: polyester lacquered MDF

Alibi tavolino

Una connessione chiara e in continuità stilistico-progettuale con Eclipse e Odissey porta Alibi al mantra del design di Arketipo. Quale? La cura di ogni minimo dettaglio. In primis il top, una finitura in resina che esalta uno stile unico ed un motivo geometrico che rende questo tavolino ancora più originale ogni volta che lo si guarda. Cos'altro? Un'esclusiva base, un'ode alla geometria e alla linearità.

Alibi small table

There is a clear connection, and continuation with Eclipse and Odissey that Alibi brings to the design mantra of Arketipo - find differences in the everyday. Everything thus is in the detail, take a table, like Alibi and make it an Arketipo table. Where do you begin?

First, the top - a resin coated finish that brings out a unique style, here, a geometric pattern that renders it even more unique every time you look at it. What else? How about the rounded corners - punctuating lines and style. The legs, again, an ode to geometry and linear sculpture. That's what makes an Arketipo product.

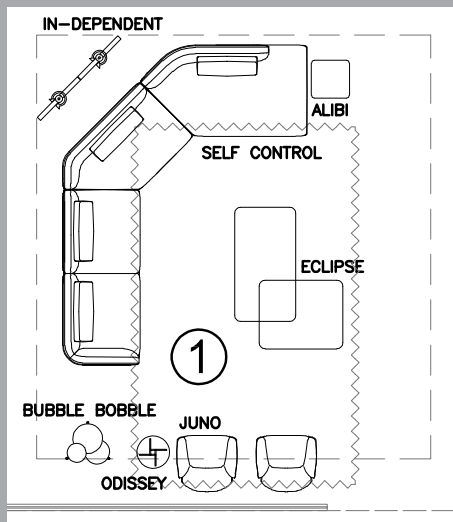

ALIBI



BASE: metallo finiture, black nickel o verniciato marrone micaceo PIANO: MDF stampato laccato poliester

BASE: metal, finishes: black nickel or varnished micaceous brown TOP: polyester lacquered printed MDF

Odissey tavolino

All'origine del nuovo tavolino Odissey c'è la ricerca dell'unicità e la grande vocazione al protagonismo.

Il piano in vetro, inciso con tecnologia laser, regala armonia allo spazio, mentre il gioco di contrasti con le forme geometriche e le gambe sottili e raffinate ne sanciscono la cifra stilistica tipica delle collezioni di Arketipo.

Odissey small table

Again, the search for the unique is something that makes Arketipo stand out and with Odissey, it shows. Take the principle behind a small table and ask, what is its purpose? The answer is simple yet multifaceted.

To bring out a room's style, to make shapes fall into place, to even a book, whatever the answer for its purpose, the fact remains that a small table, an Arketipo small table needs to be different. Odissey is just that. Here we have a laser designed and cut glass that provides a totally perfect lineature to any fixture in a living space. Again, it is contrasted with geometric shapes, long legs and form to bring out balance in what is an Arketipo piece of style and design.

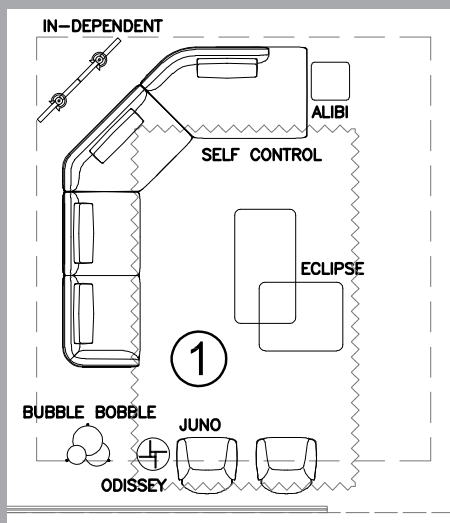

BASE: metallo, finiture: black nickel o verniciato marrone micaceo PIANO: vetro extrachiaro trasparente inciso

BASE: metal, finishes: black nickel or varnished micaceous brown TOP: extra-light engraved transparent glass

Auto-Reverse: lato B con intreccio

PELLE INTRECCIATA: l'intreccio è possibile solo per il lato B (un lato delle cuscinate) ed è realizzabile solo nei seguenti colori della Pelle B: 3101-3102-3111-3115-3147-3152-3153.

Auto-Reverse: side B in twisted leather

TWISTED LEATHER: the twist is possible ONLY for side B (one side of the cushions) and it is available only in the following colours of leather PelleB: 3101-3102-3111-3115-3147-3152-3153.

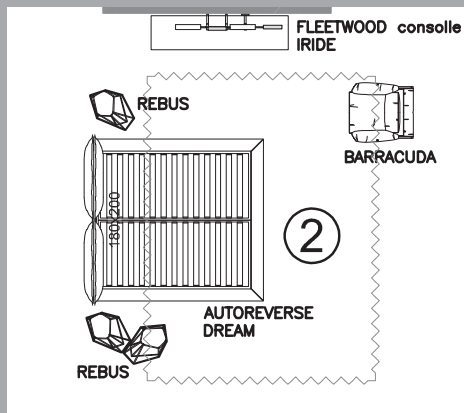

Fleetwood madia e consolle

Fleetwood colpisce per il suo aplomb. Purezza formale, linee marcate che si mescolano a forme geometriche e che conferiscono un design e una funzionalità che cattura già al primo sguardo.

Madia o consolle, qualunque sia il suo specifico utilizzo, non si smetterà di guardarle! Qui, materiali come sucupira o moka contrastano il laccato lucido per dare un twist unico a quello che è già un meraviglioso pezzo di interior design.

Fleetwood sideboard and console

In the art of effortless, Fleetwood is a design that achieves it with aplomb. Clean, emboldened lines mix with geometric shapes providing a design style and function that is notable from the very first glance.

As a company, we at Arketipo make no apologies for using what we have to frame our designs; whether that is the specific usage of materials, or as with Fleetwood, the console uses both material and design to make you take more than a second look. Here, materials such as sucupira or moka collide with glossy lacquer to bring a unique twist to what is a stunning piece of interior design. For what can be used as a TV unit is easily managed as a stand alone item, a statement in the way our interiors are a by-product of who we are.

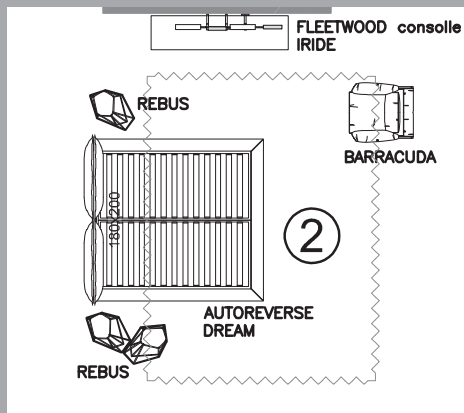

PIANO e STRUTTURA: MDF impiallacciato rovere moka o sucupira ANTE e FRONTALI CASSETTI: legno impiallacciato rovere moka o sucupira con inserti in MDF laccato poliesteri lucido (RAL 7003) PIEDI: metallo, finiture: titanio o black nickel oppure verniciato marrone micaceo o oxy grey.

TOP AND STRUCTURE: MDF veneered in moka or sucupira DOORS AND DRAWERS: wood veneered in moka oak or sucupira with parts in glossy polyester lacquered MDF (RAL 7003) FEET: metal, finishes: titanium, black nickel or varnished micaceous brown or oxy grey.

Nascar poltrona

Confortevole, solida, dallo stile inconfondibile e dalla personalità unica, Nascar, la nuova poltrona firmata da Leonardo Dainelli, è questo e molto di più.

Linee iper definite, braccioli curvati, un senso di sicurezza mentre sei seduto. Solide gambe propongono un design in perfetta continuità stilistica con le caratteristiche del progetto. Tutto è pensato per avere uno scopo e Nascar ha creato qualcosa di inedito nello spazio abitativo.

Nascar armchair

Take the basic principle of what a chair is, do you have it? It needs to be comfortable, supported, have a style and character that is also unique and even be inspired by something greater... that is what Nascar is about. One look at the back rest and you'd be forgiven for wanting to instantly take a seat. How about the swooping lines, curved arms, a sense of familiarity whilst seated?

Did you even notice the legs, maintaining an intrinsic design style that continues with the total aesthetic features of the chair. Everything is created to have a purpose, with Nascar, this is about taking that basic principle of the chair and injecting something completely new into the living space.

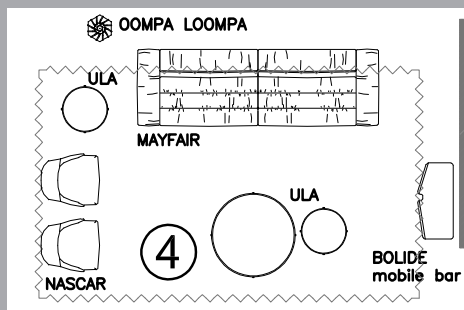

STRUTTURA: metallo IMBOTTITURA SCHIENALE E BRACCIOLI: poliuretano indeformabile di varie densità (HR30-28+HD60) rivestito con tomana 180gr. IMBOTTITURA SEDUTA: poliuretano indeformabile di varie densità (HR35-36+NA40031+NA3615) rivestito con tomana 180gr. ALTEZZA SEDUTA: 45 cm PIEDI: metallo, finitura: black nickel o titanio; oppure verniciato marrone micaceo o oxy grey.

STRUCTURE: metal BACK AND ARM UPHOLSTERY: multi density non-deformable polyurethane (HR30-28+HD60) covered with synthetic lining 180gr. SEAT UPHOLSTERY: multi density non-deformable polyurethane (HR35-36+NA40031+NA3615) covered with synthetic lining 180gr. SEAT HEIGHT: 45 cm FEET: metal, finishes: titanium or black nickel or varnished micaceous brown or oxy grey.

Bolide madia e mobile bar

Bolide di Mauro Lipparini è un pezzo da mostrare, plastico e mono-volumetrico. Un'espressione scultorea di design per chi ama la perfezione formale, i dettagli e, in definitiva, un'identità precisa.

La madia Bolide è una combinazione perfetta fra il design studiato in ogni dettaglio e la sua naturale espressione. L'inedita curvatura della struttura, degli scomparti e delle ante delinea una sagomatura simile al movimento di un nastro ondulato, mentre gli angoli prominenti conferiscono un senso di linearità al progetto. Le finiture esclusive, come sucupira o moka e il top laccato a contrasto, ne esaltano l'estetica.

Bolide è una dichiarazione precisa sulla vision che Arketipo ha del design e sull'identità moderna dell'essere attori dello spazio living.

Bolide sideboard and drinks cabinet

The latest design from Mauro Lipparini, Bolide is anything but sober, this is a statement piece; one for those that are concerned about form, details and ultimately, interior identity. This is a sculptural expression of design, one that takes angles and positions them in a unique set up that is only ever enhanced by our insight into material manipulation and focused approach to details.

Think of Bolide as a fluid structure that found its shape through a combination of planned design and natural guidance, Mauro talks of "a wavy ribbon" and you'd be hard pressed to not see that form, but there is more to this. Compartments are broken up with a distinctive curvature, the doors form the design whilst the swooping angles add a sense of linear diversity. Naturally it is highlighted by the use of materials, finished in either sucupira or moka, whilst the top - made from machined lacquer - provides contrast in both texture and implementation.

This is a statement about who we are, a modern identity to being creatures of interior living. Bolide, it's not for the faint hearted but then again, why would you want it to be?

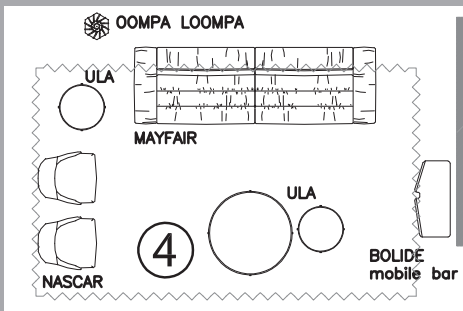

STRUTTURA: MDF impiallacciato rovere moka o sucupira. TOP: MDF laccato poliester lucido (RAL 7003) RIPIANI: Madia: vetro fumè. Mobile bar: vetro fumè e MDF laccato opaco. PIEDI: black nickel o verniciato marrone micaceo o oxy grey.

STRUCTURE: MDF veneered in moka oak or sucupira TOP: MDF glossy polyester lacquered (RAL 7003) SHELVES: Sideboard: smoked glass; drinks cabinet: smoked glass and mat lacquered MDF. FEET: black nickel or varnished micaceous brown or oxy grey

Night Fever divano

Night Fever: a modo tuo.

Night Fever, una parola potente nel lessico odierno della pop culture. Essere un'icona vuol dire rappresentare i momenti. Momenti che catturano un senso, una sensazione, un modo di vivere. E Night Fever, firmato da Giuseppe Viganò, è un momento tutto per te, per godere della tua serata, del tuo modo di essere, per viaggiare nei ricordi e riportarli a sé quando si ha bisogno di un rifugio, di un luogo di comfort totale.

Il design è soggettivo, è personale, è un processo di immaginazione ed è proprio l'immaginazione che desidera essere esplorata! La collezione di divani Night Fever, infatti, invita a trovare il proprio spazio, il proprio well-being, per creare il proprio senso assoluto del vivere.

Alla forte personalità si accompagnano la grande flessibilità e libertà di interpretazione. È possibile, infatti, posizionare i cuscini come si desidera e creare un ampio numero di configurazioni grazie all'irregolarità delle loro forme. Qui sei tu a decidere come vuoi viverlo.

Ogni aspetto è curato nei minimi dettagli, perfino le cuciture glam che denotano la sartorialità del progetto.

Night Fever riguarda il tuo modo di vivere, c'è qualcosa di più pop-culture di questo?



STRUTTURA: legno IMBOTTITURA FUSTO SEDUTA: poliuretano espanso a quote differenziate (ELAST PF50FR+ELAST PF45FR + T40P + NF21/20 +Memory50) rivestito con tomana 380 gr. IMBOTTITURA CUSCINI SCHIENALE: poliuretano espanso a quote differenziate (ELAST PF35FR+T40P) rivestito con tomana 100gr e cotone 100% riempito con fiocchi di fibra sintetica ad alta resistenza. Zavorra interna alla base del cuscino, rivestimento in tessuto antiscivolo sul fondo ALTEZZA SEDUTA: 44 cm ALTEZZA CON SCHIENALE: 83 cm (con cuscino h.39 cm.); 93 cm (con cuscino h.49 cm.) PIEDI: plastica, h. 5,5 cm **Su richiesta al momento dell'ordine è possibile avere i piedi alti 8 cm senza supplemento**

ATTENZIONE

Il dx e sx sono riferiti al lato più profondo

I massimi ingombri delle composizioni raffigurate dipendono dalla collocazione a terra degli elementi.

Vista la forma dell'imbottito, gli elementi non sono dotati di ganci di collegamento ma possono essere solo accostati fra di loro. I cuscini sono zavorrati internamente e la loro base è rivestita con un tessuto antiscivolo che consente di posizionarli saldamente. I cuscini sono posizionabili a piacere per consentire la massima libertà di comfort e utilizzo.

ISTRUZIONI DI LAVAGGIO: anche in presenza di tessuti lavabili ad acqua il rivestimento può essere lavato solo a secco perché accoppiato con la tomana.

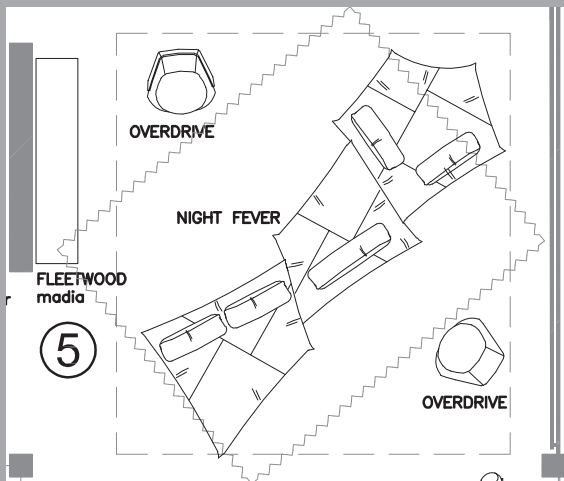

Night Fever sofa

Night Fever: master the way you live

Night Fever a word so powerful in today's lexicon of popular culture that you can be forgiven for humming a tune, seeing that walk or even busting out a move; being an icon is about moments. Moments that capture a sense, a feeling, a way to live.

Night Fever by Giuseppe Viganò is about your moment, a time for you to capture your evening, your way, to create your memories, to trigger them when you need to escape into a place of total comfort. Design is subjective, personal, a process of the imagination and here, with Night Fever, your imagination is crying out to be explored. This is a couch that wants you to find your spot, your comfort, your ambition to create your ultimate sense of living.

Place the cushions how you want, discover the irregular shape to be playful in its execution - here, you decide how you want to sit, notice how the cushions can be placed to maximise your comfort and seating position and pay close attention to the stitching, another perfect example of precision in the details.

Night Fever, it's more than pop-culture, it's about the way you live - is there anything more pop-culture than that?

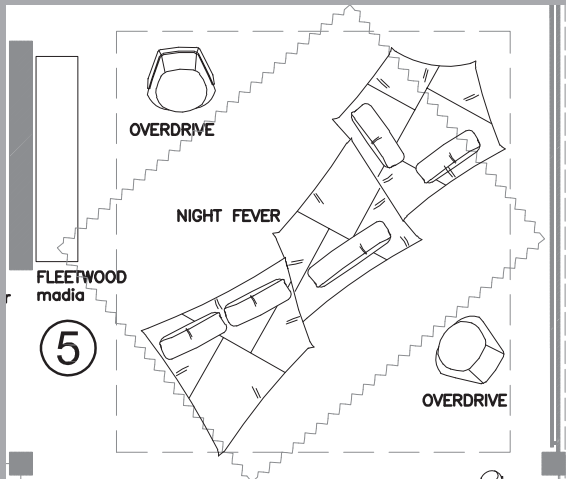

STRUCTURE: wood SEAT UPHOLSTERY: multi-density expanded polyurethane (ELASTPF50FR+ELAST PF45FR+T40P+NF21/20+Memory50) covered with synthetic lining 380gr. BACK CUSHION UPHOLSTERY: multi density expanded polyurethane (ELAST PF35FR+T40P); cotton and synthetic lining 100 gr. inner cover filled with highly resistant synthetic staple fibres. The lower part of the cushions has a weighted insert. The base of the back cushion has a non-slip panel SEAT HEIGHT: 44 cm HEIGHT WITH BACK CUSHION: 83 cm (with cushion h. 39 cm); 93 cm (with cushion h. 49 cm) FEET: plastic, h. 5,5 cm **On request feet can be supplied 8 cm high without extra-charge.**

ATTENTION

The right or left designation refers to the deeper side of the unit.

The maximum dimensions of the compositions depend on the position of the units.

Due to their shape, the units are not supplied with a joining mechanism. They can only be positioned next to each other.

Back cushions are supplied with a weighted insert and the base panel is covered with a non-slip fabric for stability. They can be placed wherever you want to allow maximum versatility and personal comfort.

CLEANING INSTRUCTIONS: the cover can be ONLY dry cleaned also in case of washable fabrics, as the cover is coupled with synthetic lining.

Prince tavolo

Prince: erede al trono o il musicista che è stato pioniere del multi strumentalismo e della fusione di generi musicali?

Prince di Giuseppe Viganò è senza dubbio l'erede di un grande design. Basta un solo sguardo per capire come dovrebbe essere un tavolo da pranzo: un luogo autentico dove incontrarsi, parlare, mangiare e condividere momenti unici nel tempo. La base, imponente e raffinata, si distingue per un'estetica articolata, unicum con l'intero progetto. Dal punto di vista formale ricorda il focolare, agorà di incontri e dialoghi.

Autentico inno alla convivialità e dichiarazione di social living, Prince annulla ogni distanza con gli ospiti e fa di ognuno il benvenuto.

Prince dining table

If one is an heir to the throne, and another was a pioneer of multi-instrumentalism and musical fusion, then Prince, by Giuseppe Viganò is unashamedly the heir to grand design. One look and you understand everything you need to know about this stunning vision of what a dining table should be; a place to meet, talk, eat and share unique moments in time.

The legs are strong yet refined by an intricate design, one which calls to a different time. Their form is integral to the total approach of the table, they are, if you look closely, based on the form of a fireplace - moreover, they evoke elements of that meeting area where everyone would sit and talk. This is a table that invites you to social living in the grandest of forms. The top? It's nobility done with a sense of belonging; here, everyone is welcome. It may be big, it may even have swooping lines and curvatures that evoke the idea of... big, but what it manages to do is shrink that space between you and your guests. Prince, a design statement of social living captured for generations to come.

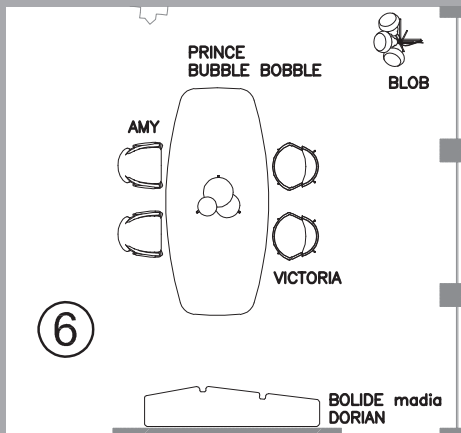

BASE: metallo, finiture: titanio oppure verniciato marrone micaceo o oxy grey PIANO: MDF laccato poliesteri lucido (RAL 7003) oppure marmo Moon grey

BASE: metal, finishes: titanium or varnished micaceous brown or oxy grey TOP: glossy polyester lacquered MDF (RAL 7003) or Moon grey marble

Amy sedia

Amy è un omaggio al celebre design degli anni '70.

Una sedia eye-catching dalla struttura a sbalzo che sembra farla galleggiare e con uno studio attento di ogni curvatura per il comfort più avvolgente di schienale e seduta.

I braccioli, sottili e ben definiti, contrastano e completano la base originale e di grande impatto.

Amy chair

We dare you to look at, Amy and ask the question, why doesn't this throwback to 1970s design deserve a space in modern living? The answer is simple, it does. You are faced with a dilemma however, what do you look at first? Is it the cantilevered structure which creates a sense that you're floating whilst seated? Is it the seat designed with enveloping comfort and curvature in all the right places? Or is it the slender and decisive armrests that contrast and compliment the eye catching base?

Amy may be an ode to the 1970s, but what a respectful way to bring back the best of design inspiring era.

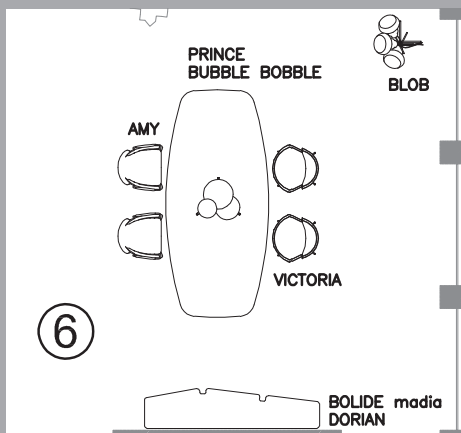

STRUTTURA: metallo IMBOTTITURA: poliuretano schiumato a freddo a densità differenziata. BRACCIOLI: poliuretano h. cm 1 rivestito con cotone accoppiato 6 mm e rivestimento in tessuto o pelle ALTEZZA SEDUTA: 48 cm ALTEZZA BRACCIOLI: 66 cm BASE E BRACCIOLI: metallo, finiture: black nickel o titanio oppure verniciato marrone micaceo o oxy grey.

ATTENZIONE: la sedia non è sfoderabile.

STRUCTURE: metal UPHOLSTERY: multi-density cold-expanded polyurethane ARMS: polyurethane core covered with coupled synthetic lining 6mm and cover in fabric or leather SEAT HEIGHT: 48 cm ARMS HEIGHT: 66 cm BASE AND ARMS: metal, finishes: black nickel or titanium or varnished micaceous brown or oxy grey.

ATTENTION: the cover is not removable.

Starman divano

Starman: Catturare il tempo.

Pronuncia la parola Starman e verrai subito proiettato nel mondo dei suoni eclettici di David Bowie. Un pioniere della sperimentazione musicale guidato dalla curiosità, la stessa che anima l'incessante ricerca dei designer Ludovica + Roberto Palomba. E Starman ne è perfetta testimonianza.

Una collezione di divani ed elementi modulari dal carattere deciso e grintoso, disruptive che inverte l'ordine naturale degli elementi per creare qualcosa di nuovo. Nuovo inteso come trepidazione e fervore, come cambiamento dello status quo.

Se Bowie giocava con un crescendo di giochi e parole liriche, Starman gioca con forme scultoree potenti, quasi scolpite e smussate nei profili, progettate per imporsi nello spazio.

Schienali ribassati, linee curve e l'illusione di uno spazio fluttuante: è qui che il design si impone contro le norme, cercando il carattere e il suo unico equilibrio.

Starman invita alla ricerca della propria unicità, dell'autenticità, senza nascondersi mai.

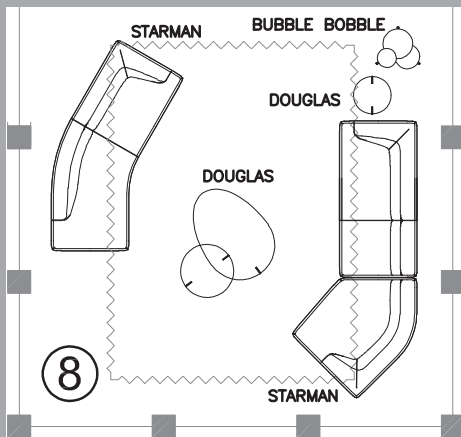

STRUTTURA: legno IMBOTTITURA FUSTO: poliuretano espanso a quote differenziate (D40P+OS35S) IMBOTTITURA SEDUTA: poliuretano espanso a quote differenziate (D40P+OS37S+35EM+Mind Foam) rivestito con tomana 230 gr. IMBOTTITURA CUSCINI SCHIENALE: imbottitura piuma d'oca 100% con dima interna in poliuretano espanso a quote differenziate (O5355+D50 MIND FOAM). Tessuto esterno in cotone 100% antipiuma bianco e tomana trapuntata 230 gr ALTEZZA SEDUTA: 42 cm. ALTEZZA BRACCIOLO: 65 cm. PIEDI: plastica, h.5 cm.

Starman sofa

Starman: Capturing moments

Just saying the word Starman and you will be forgiven for thinking about that eclectic sound that David Bowie had; where he never stood still in his musical journey, our Ludovica + Roberto Palomba don't idly wait for inspiration, he finds them in moments, and captures them to the way we live, Starman, is no exception.

Starman is about imposition, it's about disturbing elements of the natural order to create something new. New, it's a meaning that is filled with trepidation yet it needs to be embraced because, new can also mean changing the status quo. If Bowie played with delineating crescendos and lyrical wordplay, Starman is playing with aggressive and powerful contours, designed to impose their being in a unique space. Here, you will find low backs, curved lines, swooping drops and an illusion of a floating space.

This is where design is set against the norm, finding character and its own unique balance to contrast that with. Starman, asking us all look up and capture our own uniqueness without ever holding back.

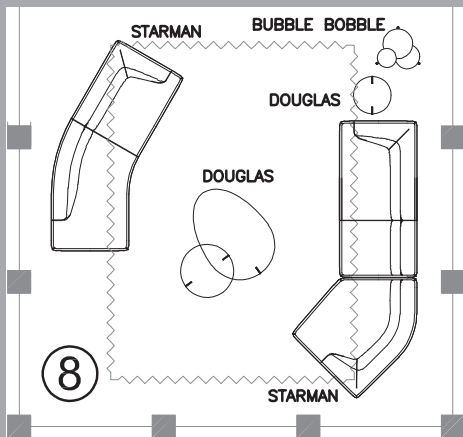

Starman

design Ludovica + Roberto Palomba

Zona 8

Area 8



STRUCTURE: wood FRAME UPHOLSTERY: multi-density expanded polyurethane (D40P+OS35S) SEAT UPHOLSTERY: multi-density expanded polyurethane (D40P+OS37S+35EM+Mind Foam) covered with synthetic lining 230gr. BACK CUSHION UPHOLSTERY: filling 100% down with core in multi-density expanded polyurethane (OS35S+D50MindFoam); outer cover in quilted synthetic lining 230gr and 100% white down proof cotton filled with 100% down. SEAT HEIGHT: 42 cm ARM HEIGHT: 65 cm FEET: plastic, h. 5 cm