

(*voir aussi le catalogue CASA)

CONTRACT 2011*

De Padova s.r.l.
Strada Padana Superiore, 280A
20090 Vimodrone (Mi)
Italy

Customer service
Tel. +39 02 27 43 97 95
Fax +39 02 27 43 97 80
customerservice@depadova.it

Contract department
Tel. +39 02 77 72 02 51
contract@depadova.it

Press office & PR
Tel. +39 02 77 72 02 44
press@depadova.it

Showroom
Corso Venezia, 14
20121 Milano (Mi)
Italy
Tel. +39 02 77 72 01
Fax +39 02 77 72 02 70

info@depadova.it
www.depadova.it

e DePadova® and **e**®
are registered trademarks of
De Padova s.r.l.

© 2011 De Padova s.r.l.

All rights reserved. No part of this catalogue may be reproduced or transmitted in any form or by any means, electronic or mechanical, including printing, photocopying, recording, or any information storage and retrieval system without prior permission in writing from De Padova s.r.l., excepting reproduction intended to support the sale of De Padova products privately.

This catalogue is available free of charge subject to the condition that it shall not, by way of trade or otherwise, be sold or hired out totally or partly.

De Padova supports



African Medical and Research Foundation
www.amref.it

Printed in Italy
by Artigrafiche Milani

ai nostri maestri

Achille Castiglioni
Charles e Ray Eames
Dieter Rams
George Nelson
Vico Magistretti
e
a Maddalena De Padova



1956 Milan, le magasin de via Montenapoleone 1956 L'enseigne De Padova

1956 Vitrine de via Montenapoleone

1958 Usine ICF DePadova

1960 Le showroom ICF

1965 Le showroom de corso Venezia

de PADOVA

'56

Fernando et Maddalena De Padova lancent leur entreprise en important des meubles et des objets scandinaves pour les vendre dans le showroom de via Montenapoleone à Milan. Pour la première fois, le design de l'Europe du nord arrive en Italie : c'est une révolution destinée à modifier pour toujours la façon d'habiter. « ...Je choisisais ce qui me plaisait, j'étais comme foudroyée par certains meubles, par ces lignes, par la diversité. J'avais, je crois, un sens esthétique instinctif...enfin disons que je savais parfaitement quand une chose était vilaine.» (Maddalena De Padova).



Maddalena et Fernando De Padova

'57

Lors d'un voyage à Bâle, Maddalena De Padova découvre par hasard la *Wire Chair* de Charles Eames. Cette rencontre est destinée à changer sa vie. En effet, quelques mois plus tard, par le biais de Willi Fehlbaum, fondateur de Vitra, Maddalena rencontre l'entreprise américaine Herman Miller de laquelle elle obtient la licence de production pour l'Italie des produits dessinés par Charles Eames (*Aluminum Group* et *Lounge Chair*) et par George Nelson.

'58

Fondation de ICF De Padova qui installe son siège à Vimodrone, aux portes de Milan. Elle produira en Italie les meubles de bureau de Herman Miller. De cette rencontre avec les designers américains de Miller, Maddalena De Padova absorbe les secrets qui constitueront le cœur de sa philosophie : l'importance du contexte environnemental de George Nelson, les « connections » de Charles Eames, le rôle des objets d'Alexander Girard, un métissage entre technologie et objets d'usage quotidien provenant souvent de la tradition populaire.

'65

Inauguration du grand showroom de corso Venezia à Milan. Il expose et vend les collections de meubles et accessoires pour la maison et pour le bureau produits par ICF De Padova. Le magasin devient le tremplin de lancement de jeunes designers émergents comme Ingo Maurer, dont les premières lampes et objets furent présentés par De Padova.

DE PADOVA LES RENCONTRES



Stool 60



Sea puffin



Egg chair



Chair 45



Pk24



Chair 44



ALVAR AALTO



KAY BOJESSEN



ARNE JACOBSEN

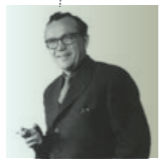

FINN JHUL

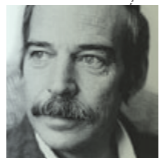

POUL KJAERHOLM



HANS WEGNER



Wire Chair



HERMAN MILLER



Aluminum Group



CHARLES & RAY EAMES



Fabric's patterns



ALEXANDER GIRARD



MMG Modern Management Group



GEORGE NELSON

DE PADOVA ET LE MONDE

(international style)



1958 Seagram Building, New York City. Ludwig Mies van der Rohe en collaboration avec Philip Johnson



1959 Certains l'aiment chaud de Billy Wilder avec Marilyn Monroe, Tony Curtis et Jack Lemmon.

(consommation)



LES ANNÉES 50 Le boom de la Fiat 500 et une publicité de McDonald's



1968 Affiche du mois de mai français

(contestation)



1969 Débarquement sur la lune



Années soixante-dix Aménagement du showroom de corso Venezia

1984 Showroom

1992 Showroom, aménagement de A. Castiglioni

1993 Showroom, aménagement de A. Castiglioni

1993 Showroom, aménagement de A. Castiglioni et P. Cerri

'70

Après la mort de Fernando, Maddalena De Padova s'occupe elle-même de l'entreprise, elle gère la production et la distribution. En plus des produits de Herman Miller, depuis quelques années De Padova produit des pièces destinées à marquer une époque comme le *Sofabank* de Rolf Heide, le fauteuil *PLR* de Ross Littell et, sur licence, l'Interparete de Herbert Hirche : une révolution esthétique et fonctionnelle dont De Padova discerne immédiatement la force. C'est à ce moment là que Vico Magistretti commence sa longue collaboration avec l'entreprise en dessinant une collection de meubles de bureau.

'80

De Padova cède la marque ICF avec la licence de production de Hermann Miller et crée sa ligne de meubles et objets portant la marque De Padova. C'est ainsi que naissent les «Edizioni De Padova», qui deviendront ensuite «è De Padova», auxquelles collaborent de grands designers tels que Achille Castiglioni et Dieter Rams, mais surtout Vico Magistretti.



Les produits à la technologie de pointe se mélangent aux objets de la tradition et ethniques choisis par Maddalena De Padova. Le showroom du corso Venezia est une porte ouverte sur des mondes lointains : celui des Shakers en représente le sommet.

'84

« Ce fut un événement qui marqua son époque, l'on découvrit un peuple inconnu, les Shakers, et ce fut un événement qui ajouta de la crédibilité à De Padova ». C'est ainsi que Pierluigi Cerri, qui s'occupa de l'exposition des Shakers, se rappelle de la soirée du 27 Février 1984, quand les vitrines de De Padova firent découvrir pour la première fois les meubles d'une communauté inconnue du Maine.

'90

De Padova introduit une nouvelle collection de meubles de bureau (home/office) qui bouleversa complètement le concept traditionnel des meubles et des espaces de travail. Achille Castiglioni conçoit une série d'aménagements pour les vitrines De Padova qui accentue le caractère unique du style de l'entreprise.

Des étapes significatives sont franchies dans le secteur des collectivités. A la fin des années 90, la collaboration avec Renzo Piano débute avec l'aménagement de la cafétéria du Centre Georges Pompidou à Paris et se poursuivra dans le futur avec l'agencement du restaurant de la Morgan Library à New York et du siège du quotidien Il Sole 24Ore à Milan.

DE PADOVA LES RENCONTRES



PLR



Marocco



Screen



606 U.S.S.



ROSS LITTELL



VICO MAGISTRETTI |



ACHILLE CASTIGLIONI |



DIETER RAMS



EXPOSITION SHAKER, SHOWROOM DE PADOVA, 1984
AMÉNAGEMENT D'ACHILLE CASTIGLIONI | GRAPHIQUE DE PIERLUIGI CERRI



CAFÉTERIA CENTRE GEORGES POMPIDOU PARIS |
SIÈGE DU QUOTIDIEN IL SOLE 24ORE MILAN



Shaker rocking chair



RENZO PIANO

DE PADOVA ET LE MONDE

1970
Zabriskie Point
de Michelangelo Antonioni

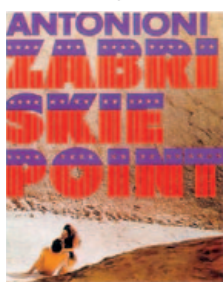

LES ANNÉES 70
la mode punk

(high-tech)



1969-74
Paris, Centre Georges Pompidou
de Renzo Piano et Richard Rogers

(postmoderne)



1970
Flowers d'Andy Warhol



1980
Portland Public Service Building
de Michael Graves

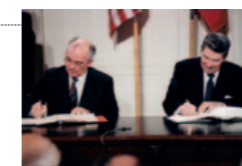

1987
Reagan et Gorbachev
signent le traité INF

(déconstructivisme)



1989
Chute du mur de Berlin



1997
Bilbao, Guggenheim Museum
de Frank O. Gehry



2000 Showroom, aménagement de l'exposition *Middle of the Woods*

2001 Showroom, aménagement de F. Laviani

2007 Showroom, aménagement de F. Laviani

2007 Showroom, Noël, aménagement de F. Laviani

2008 Showroom, Noël

2009 Showroom, aménagement de F. Laviani

e DePadova

'99

C'est la rencontre de deux caractères uniques, en septembre 1999, entre Gaetano Pesce et De Padova: celui des œuvres de Pesce et celui du showroom De Padova, carrefours d'idées et stimuli. « Un magasin doit se mouvoir et engendrer des émotions, s'offrir au visiteur comme un point de rencontre d'initiatives culturelles en mesure de provoquer l'intérêt, la curiosité, l'émotion ». (Maddalena De Padova).

'04

Maddalena De Padova reçoit le prix Compasso d'Oro pour sa carrière à l'occasion de la XXème édition. Le jury reconnaît que « le grand engagement de Maddalena De Padova dans la production et la diffusion du design, comme culture commune et de comparaison avec les divers milieux internationaux, constitue un cas unique pour sa cohérence et sa qualité dans notre pays. »

'06

Patricia Urquiola, responsable de la R&D De Padova de 1991 à 1996, est appelée à collaborer comme designer. C'est ainsi que naît le fauteuil Ola, suivi d'autres pièces qui feront partie de la collection et obtiendront un grand succès. Les Japonais Nendo créent pour De Padova de nouveaux produits qui associent fonctionnalité et délicatesse orientale.

'09

Les 50 ans d'activité de la société sont fêtés par la parution d'un livre et l'aménagement des vitrines du showroom qui retracent l'histoire de l'entreprise.

Maddalena De Padova confie définitivement l'entreprise à ses enfants, Valeria et Luca, qui la développent en lui donnant une structure professionnelle. Ils créent des rapports de collaboration avec de nouveaux designers comme Jasper Morrison et consolident la présence de De Padova sur les marchés étrangers traditionnels et émergents.

DE PADOVA LES RENCONTRES



"I MULTIPLI" DE GAETANO PESCE



GAETANO PESCE



Crédence



Bergère-Légère



XAVIER LUST | PATRICIA URQUIOLA



Rokumaru



Spring



NENDO



DAMIAN WILLIAMSON



JASPER MORRISON



AKSU/SUARDI



Atalante



Framura Nido

DE PADOVA ET LE MONDE



1997 Harry Potter et la pierre philosophale

(la société fluide)



1995 Balloon Dog de Jeff Koons



LES ANNÉES 2000 Expansion des compagnies aériennes low cost

(la néo-écologie)



2001 Apple présente l'iPod



2006 Paris, Musée du Quai Branly de Jean Nouvel



2008 Barack Obama Personnage de l'année, Time Magazine

De Padova Contract

Ce catalogue illustre les services et les produits De Padova dédiés au contract.

Pour faciliter la lecture, le catalogue est divisé en domaines d'application :

bureaux de direction, bureaux opérationnels, hospitality, zones publiques, retail et outdoor.

La présentation est abstraite pour donner des informations exhaustives sans conditionner l'architecte par des suggestions de style.

Ont également été insérées des photos de travaux réalisés dans différents domaines.

L'index illustré permet de voir tous les produits conseillés type par type.

Les informations sont ordonnées par typologie de produits pour faciliter la comparaison entre différents modèles de la même typologie.

Deux grandes tables synoptiques regroupent: toutes les chaises, les tables et les rangements; tous les rembourrés et le mobilier d'extérieur.

Un catalogue De Padova CASA dédié à tous les produits pour le secteur domestique est également disponible. Les deux catalogues ensemble constituent l'univers De Padova.

Si cela ne suffisait pas contactez-nous : nous pouvons développer et produire le produit spécial qui résout votre problème selon vos exigences spécifiques.

INDEX**CORPORATE**

> 14

**EXPERTISE
ET ASSISTANCE
TECHNIQUE ET
COMMERCIALE**

> 16

**CLIENTS
CONTRACT**

> 20

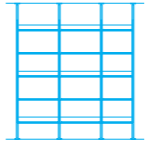
**BUREAU
DE DIRECTION**

1.
606 UNIVERSAL
SHELVING SYSTEM
> 25 info > 124



2.
INCISA
> 26 info > 136



3.
SHINE
> 26 info > 134



4.
BASKET
> 33 info > 128



5.
SWISS
> 33 info > 141

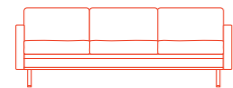

6.
SQUARE
> 33 info > 130



7.
OLA
> 33 info > 129



8.
BEYLE
> 35 info > 132



9.
SERBELLONI
> 35 info > 138



10.
REFLEX
> 35 info > 125



11.
SHINE
> 35 info > 125

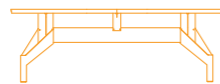

12.
MANTIS
> 39 info > 133



13.
FLOWER
> 39 info > 136



14.
CIRENE
> 40 info > 136

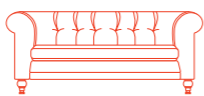

15.
CHESTERFIELD
> 40 info > 130



16.
LOUISIANA
> 40 info > 128

**BUREAU
OPERATIONNEL**

17.
TOOLS
> 47 info > 127



18.
TOOLS TAVOLO
> 47 info > 135



19.
TOOLS +
> 47 info > 135



20.
SILVER
> 48 info > 139



21.
WORK
> 52 info > 140



22.
QUADRATO
> 52 info > 134

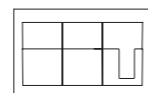

23.
FINDER
> 52 info > 143

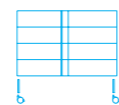

24.
SWING
> 52 info > 126

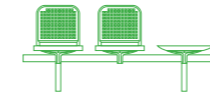
**ZONES
PUBLIQUES**

25.
SILVER SU BARRA
> 58 info > 139



26.
TOMO
> 58 info > 131



27.
LAVENHAM
EXECUTIVE
> 64 info > 137



28.
LAVENHAM
> 64 info > 137



29.
ROKUMARU
> 64 info > 143



30.
BISTRÒ
> 64 info > 128

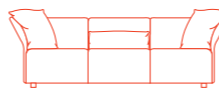

31.
TUAREG
> 64 info > 131



32.
TRIO
> 64 info > 142



33.
POLLACK
> 66 info > 138

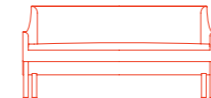

34.
POLLACK DIVANO
> 66 info > 130



38.
POLLACK II
> 79 info > 138



39.
CIRENE 03
> 79 info > 135



40.
ARTHUR
> 79 info > 141

HOSPITALITY

35.
OLIMPIA
> 76 info > 137

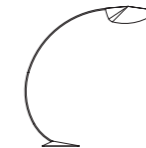

36.
CIRCLE LAMP
> 76 info > 142



37.
SPRING HD
> 76 info > 140



38.
POLLACK II
> 79 info > 138



39.
CIRENE 03
> 79 info > 135



40.
ARTHUR
> 79 info > 141

OUTDOOR

41.
LAVENHAM
OUTDOOR
> 88 info > 145

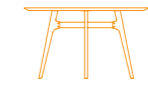

42.
OTIS
> 88 info > 133



43.
FRAMURA/
NIDO,
CHAISE LONGUE,
DONDOLO
> 88 info > 144



44.
FRAMURA/
LETTINO
PRENDISOLE
> 91 info > 145

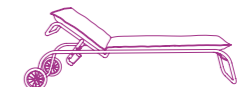

49.
POUF CAPITONNÉ
> 101 info > 129

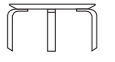
RETAIL

45.
DAN
> 98 info > 141



46.
CAMPO D'ORO
> 98 info > 132



47.
NARCISO
> 98 info > 143



48.
KANT
> 101 info > 125

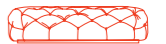

49.
POUF CAPITONNÉ
> 101 info > 129

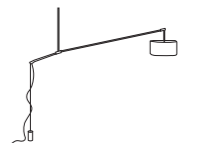

50.
DT LIGHT
> 101 info > 142



51.
SPRING LOW
> 101 info > 129

● Bibliothèques
et éléments de rangement

● fauteuils et canapés

● tables

● chaises

● compléments

● outdoor

1

De Padova a été fondée par Maddalena et Fernando De Padova en 1956 comme société commerciale.

2

En 1958 elle construit une usine de 20.000 m2 a Vimodrone, a l'est de Milan, pour la production de mobiliers de bureau sous licence de l'américain Hermann Miller. L'entreprise acquiert une vaste expérience industrielle, comme il était d'habitude ces années là. Le cycle de la production interne est presque complet et comprend, outre la menuiserie, la tapisserie et la peinture, également le travail et le traitement galvanique des métaux. Au sommet de son développement l'entreprise emploie 230 personnes. Jusqu'en 1980 elle produit et distribue sous la marque ICF De Padova entre autre, la collection Aluminum Group, sièges de bureau dessinés par Charles et Ray Eames.

3

En 1980, suite à la mort de son mari Fernando, Maddalena De Padova décide de vendre la branche de l'entreprise des mobiliers de bureau qui continue son activité avec la marque ICF, tandis que DePadova commence à se dédier à une activité d'édition de mobilier plus orienté au secteur domestique.

4

Le complexe industriel de Vimodrome reste en partie actif hébergeant les activités de logistique, recherche et développement, prototypage, assurance qualité et service clientèle. Aujourd'hui, après une restructuration complète opérée dans les années 1999-2001, c'est aussi le siège de la direction de l'entreprise.

5

De Padova est une société à responsabilité limité avec un capital de plus de € 3.000.000, appartenant à une holding privée de la famille De Padova. Maddalena De Padova, qui ne joue plus un rôle actif, est présidente honoraire de la société, ses enfants Valeria et Luca De Padova sont respectivement conseiller délégué et administrateur délégué.

6

Le showroom de De Padova ouvert à partir de 1965 en C.so Venezia a Milan, se trouve dans un bâtiment de 8 étages aujourd'hui appartenant à De Padova et en partie dédié à des activités tertiaires. Dans ce siège, ouvert au public, presque tous les produits de la collection sont exposés. Un bureau technico-commercial (Contract Department) est à disposition des architectes. Le département Contract offre un service de conception ou co-conception, produits en vision, développement de produits custom, informations commerciales, inspections préliminaires.

7

De Padova distribue ses produits aussi bien en Italie que sur les principaux marchés mondiaux à travers un réseau de distribution sélectif (v. www.depadova.it, entrée "distribution").

- 1. Quality assurance
- 2. Deliveries
- 3. Warehouse - Logistics
- 4. Marketing
- 5. CFO
- 6. Customer service
- 7. Engineering
- 8. CEO
- 9. Factory Showroom
- 10. Lab

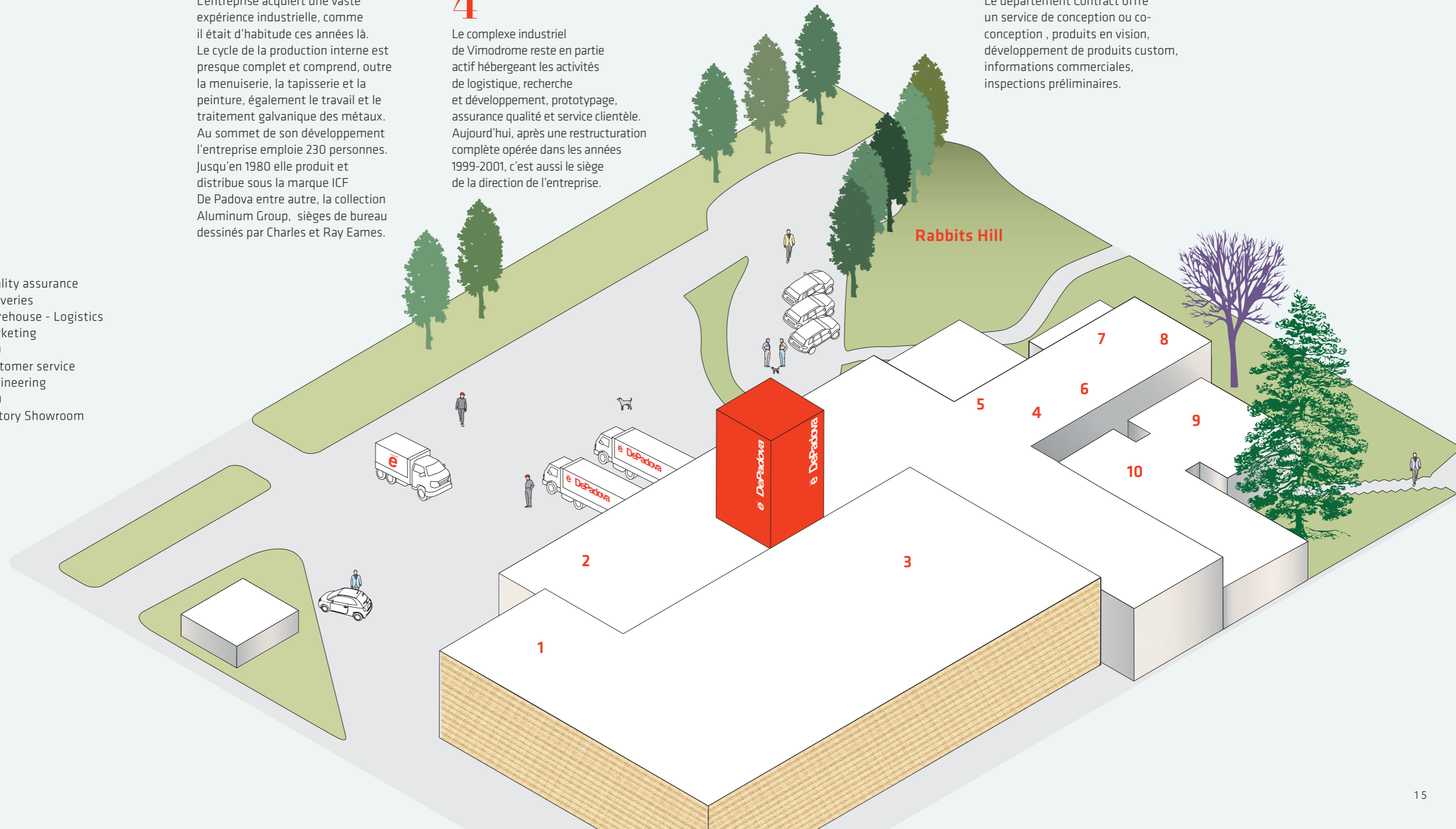

expertise

Grace à l'expérience industrielle acquise, De Padova possède une capacité conceptuelle considérable, productive et logistique qui lui permet de:

- développer rapidement de nouveaux modèles en collaboration avec des designers de renommée mondiale
- développer des produits de mobilier spéciaux en collaboration avec les clients et selon leur exigences spécifiques
- produire des objets de mobilier conformes aux normes de sécurité en vigueur dans les différents pays de destination. En particulier pour le marché italien sont appliquées les normes de réaction au feu et UNI EN 1335.3:2000
- livrer et mettre en œuvre les produits auprès des chantiers de tous les principaux marchés.

La production s'effectue dans différentes unités spécialisées qui emploient, au total, environ 80 personnes.

Dans le cadre du système qualité le service ingénierie est assisté de laboratoires certifiés en mesure d'effectuer tous les tests préliminaires, de prestations et de réaction au feu reportés aux différentes normes internationales.



assistance technique et commerciale

De Padova met à disposition de tous les professionnels des images de ses produits e format 2D et 3D téléchargeables du site de l'entreprise www.depadova.it, et utilisables via les logiciels les plus diffus parmi les bureaux d'étude.

Des ingénieurs experts sont à disposition pour développer des propositions de mobilier spécial en collaboration avec les clients et leurs architectes. De Padova opère principalement dans les secteurs bureaux, bureaux de direction et hospitalité.

Centre des congrès
Roma, Italia

Année de réalisation
2006/2007

Projet des intérieurs
Cabinet Sartogo Associés, Rome

Cette fourniture concerne une partie du mobilier du nouveau siège d'une importante organisation internationale à Rome dans le quartier Eur. Le projet élaboré par DePadova concerne les zones lounge/attente et salles de conférences où ont été prévus canapés, petits fauteuils, petites tables, chaises et tapis de la collection, et pour la grande aire destinée aux déjeuners officiels dans laquelle, outre le mobilier de série, ont été disposées des tables réalisées sur dessin des architectes Piero Sartogo et Nathalie Geron.



Centre des congrès
Roma, Italia

Année de réalisation
2006/2007

Projet des intérieurs
Studio Sartogo Associati, Roma





Hotel Darro
Granada, España

Année de réalisation
En définition

Projet des intérieurs
José Angel Castro

Situé dans l'Albaycin, le coeur arabe de Grenade, la construction est un exemple d'architecture de la fin de la Renaissance.
Le projet de restructuration, mené par l'architecte José Angel Castro, conserve l'installation architectonique originale, le destinant à un hôtel de luxe avec des petits espaces commerciaux au rez-de-chaussée, autour du hall d'entrée, et les chambres aux étages.
La cour intérieure intime avec le pavage en galets, avec les balustrades originales en bois des balcons de façade, témoignent de l'attention et du respect du concept envers l'histoire.
Les nouveaux matériaux choisis avec cohérence: enduits à chaux pour les cloisons et pierre de la Sierra Elvira pour les sols.



A signaler la vue suggestive sur la voisine Alhambra, de la chambre situé à l'étage le plus haut de la tour.

Les intérieurs
De Padova a conçu, en collaboration avec l'architecte, les chambres utilisant uniquement des produits de série et en créant des atmosphères modernes et élégantes qui s'harmonisent idéalement avec l'architecture austère.
Pour faciliter la présentation au client chaque chambre a été représentée par un rendering.

certains de nos clients contract

■ INDUSTRIE ET COMMERCE

Agape, Bagnolo San Vito (Mn)
AHT, Copenhagen
Alenia, Torino
Barilla, Parma
Bayer, Milano
Beiersdorf, Milano
Bodum, Lucerne - Hornbæk
- New York - Shangai
Campari, Sesto San Giovanni (Mi)
Daimler Benz, Esslingen
Daimler Chrysler, Sindelfingen
Disano Illuminazione, Dorno (PV)
Ericsson, Gotenburg - Stockholm
Esselunga, Milano
Fattoria Scaldasole, Monguzzo (Co)
Feltrinelli Editore, Milano
Ferrero Alba, (Crn)
FFSS Ferrovie dello Stato, Milano
Finmeccanica, Hong Kong – Miami – Mosca
- New York - Roma
Foster Wheeler Italiana, Milano
Gas Natural, Barcellona
Glaxo Smith Kline, Verona
Grohe, Cambiagio (Co)
Lottomatica, Roma
Mc Kinsey & Company, Milano
Medtronic Italia, Milano
Mercedes Benz, Olanda - Germania
Multiplex Pathé Lingotto, Torino
Nokia, Copenhagen
Omeg, Biel
Pumex, Acquacalda (Me)
RCS Media Group, Milano
Riccardo Beyerle, Milano
Rolex SA, Ginevra
Selex Se Ma, Roma
Swisscom, Berna
Zucchi, Milano
Zumtobel, Milano

■ MODE ET ACCESSOIRES

Best Company, Carpi (Mo)
Cumini Moda, Udine
DBA International, Noventa Padovana (Pd)
Diego della Valle, Ascoli Piceno - Milano
Dolce & Gabbana, Milano
Hugo Boss, Zug
I Pellettieri d'Italia, Firenze - Milano
Lakis Gavalas, Atene
Kids Company, Milano - Varese
Krizia, Milano
Lanificio Loropiana, Quarona (Vc)
Moschino, Milano
Pomellato, Milano
Serikos, Lurate Caccivio (Co)
Superga, Milano
Tod's, Ascoli Piceno - Milano
Zara, La Coruña

■ BANQUES, SOCIÉTÉS DE FINANCEMENT ET ASSURANCES

Ausbildungszentrum Credit Suisse, Horgen
Anz bank, Melbourne
Banca Intesa San Paolo, Milano
Banco de Espana, Madrid
Barcleys Private Equity, Milano
BKS Bank, Klagenfurt
Caixa de Catalunya, Barcellona
Gruppo Ra, Milano
Morgan Stanley Bank, Milano
Santander, Madrid
Schroders Italia, Milano
Servizi Interbancari Cartasi, Milano
Starfin, Lugano
Tareno, Basilea
UBI Banche Popolari, Italia
Union des Banques Suisses,
Lugano - St. Gallen

■ HOTELS, RESTAURANTS, CAFETERIA, CLUBS

All Seasons Hotel, Berlin
Café Wien & Restaurant, Kassel
Caffè al Corso, Thiene (Vi)
Caffetteria Sirani, Brescia
Carlton Hotel, Norimberga
Carluccios Restaurants, Dubai
Champagneria Orvieto, Orvieto
Cinema Pathé Lingotto, Torino
Cipriani Club Residences, New York
Cosmo Palace Hotel 4, Cinisello Balsamo
Forte di Bard, Valle d'Aosta
Golf Club S. Anna, Cogoletto (Ge)
Hotel Abadia Retuerta, Sardòn de Duero
(Valladolid)
Hotel & Spa Son Brull, Palma di Maiorca
Hotel Bellevue, Gstaad
Hotel Chalet del Golf, Puigcerda (Girona)
Hotel de los Peregrinos, Granada
Hotel Forte Village Resort, Cagliari
Hotel Golf d'Empordà, Gualta
Hotel Mandarin, Barcelona
Hotel Monaco, Venezia
Hotel Principe, Forte dei Marmi
Hotel Puerta de America, Madrid
Hotel Rejna Petronilla, Zaragoza
Hotel Rossini al Teatro, Imperia
Hotel Sheraton, Bilbao
Hotel Sporting, Pescara
Karnerhof SPA, Faak See
Lounge Bar Noon, Milano
Parkhotel Roeselare, Roeselare
Ristorante Barolo, New York
Ristorante Cellini, Torino
Ristorante Cocus Fornacis, Ancona
Ristorante Coeur d'Artichaut, Gent
Ristorante Consolare, Milano
Ristorante del Museo Olimpico, Losanna
Ristorante Guastavino's, New York
Ristorante Il Cascinale nuovo, Isola d'Asti (At)
Ristorante Via del Borgo, Concorezzo (Mi)
Ristorante Wei Fu, New York
Romano House, Catania
Theatercafé, Brema
The San Roque Club, San Roque (Cadiz)
Warmbader Thermhotel, Villach

■ ORGANISMES PUBLICS ET PRIVÈS

Aeroporto di Milano Linate, Milano
Aeroporto di Palma di Maiorca,
Palma di Maiorca
Alteesheim Park Gleis, Basel
Biblioteca di Palermo, Palermo
Biblioteca Università di Oslo, Oslo
Bundeskantleramt Neubau, Berlino
Bundesministerium der Verteidigung, Bonn
CDI, Milano
Casa di cura Bartholomeus, Utrecht
Casa di Cura Santa Maria, Castellanza (Va)
Casa del Jazz, Roma
Curia Metropolitana, Granada
Enosis Meraviglia, Fubine (Al)
Fondazione Rockefeller, Bellagio (Co)
Fndazione PROA, Buenos Aires
Generalitat Catalunya, Barcellona
Goethe Institut, Toronto
Humanitas Mirasole, Milano
Hummer team LTD, Pafor-Cipro
Istituto Oncologico Europeo, Milano
Kaiser Karl Klinik, Bonn
Ospedale San Raffaele Resnati, Milano
Parlamento Europeo, Strasburgo
Porto turistico di Palau, Palau (SS)
Poste Italiane, Milano
Radio Televisione Svizzera Italiana, Lugano
RAI Radio Televisione Italiana, Milano
RSA San Rocco, Segrate (Mi)
Staedtisches Krankenhaus M. Maria,
Halle Saale
Schweizer Paraplegiker Zentrum,
Nottwil Schwesternhaus zur
Universitaetsspital, Zurigo
Teatro Franco Parenti, Milano
Tenaris Univerity Residence,
Campana-Argentina
Universidad Internacional
de Andalucia, Huelva
Università degli studi di Padova, Padova
Università di Leiden, Leiden
Universita' di Tilburg, Tiburg Holland

■ COMMUNICATION, EDITIONS

BRW & Partners, Milano
De Agostini, Novara
EF Cultural Travel, Lucerna
EF Institute for cultural exchange, Milano
Eurisko, Milano
Il Sole 24 Ore, Milano
Peppermint, Monaco di Baviera
Pirella Gottsche Loewe, Milano
RCS Corriere della Sera, Milano
Robilant & Associates, Milano
Sky, Milano
Superstudio, Milano
Young & Rubicam, Milano - Varsavia

■ MUSÉES ET BIBLIOTHÈQUES

Centre George Pompidou, Parigi
Museo d'Arte Contemporanea, Palermo
Museo de Arte Contemporanea, Caracas
Museo Nacional del Prado, Madrid
Paul Klee Zentrum, Berna
Sommerset House, Londra
Turchmacher Museum, Brema
The Morgan Library & Museum, New York
V&A Museum, Londra



INCISA

SHINE

OLA

DAN

606 UNIVERSAL SHELVING SYSTEM

SHINE

INCISA

SERBELLONI

606 UNIVERSAL SHELVING SYSTEM

Les avantages :

- efficacité
- attraction
- identité
- gratification
- fidélisation

De Padova intervient depuis plus de vingt ans dans le secteur « corporate » : un terrain destinée à la rencontre avec et entre personnes ou groupes

de personnes où se déroulent principalement des activités de gestion, des services de haut profil professionnel, communication interpersonnel ou collective.

bureau de direction



1

606 UNIVERSAL SHELVING SYSTEM

design Dieter Rams
1984

Système de librairie modulaire en alliage d'aluminium. Pour accueillir des livres, des classeurs, des objets dans un bureau, une salle de réunions, un magasin, une salle d'exposition. Peut être monté au mur ou comme séparation autoportante. Avec étagères, meubles avec tiroirs, rangements et petit bureau. info > 124

CHAISE INCISA
< 26

TABLE SHINE
< 26



2

INCISA

design Vico Magistretti
1992

Petit fauteuil. Revêtement extérieur en cuir, tandis que l'intérieur peut-être déhoussable en tissu ou en cuir souple. Base pivotante en acier chromé à 4 rayons fixe ou à 5 rayons avec roues. Assise pour le bureau de direction, la salle du conseil d'administration, la salle de réunion, ou pour la clientèle VIP.

info > 136



3

SHINE

design Vico Magistretti
1991

Un classique disponible en différentes dimensions, ovale, rectangulaire ou carré, en cerisier américain, chêne naturel ou teint wengé ou laminé blanc.

Structure élégante et pieds en alliage d'aluminium anodisé. Table-bureau, de réunion, de réception.

info > 134

BIBLIOTHÈQUE
606 UNIVERSAL
SHELVING SYSTEM
> 25





Studio d'Architettura Fral
Melegnano, Italia
Bureaux, salle de dessin,
salle de réunion

Année de réalisation
2007

Projet d'intérieur
Aldo Ruffini

Superficie du projet
90 m²

Produits De Padova
Silver, Shine, 606 Universal
Shelving System



info > 124



info > 134



info > 139



SWISS

SQUARE

REFLEX

INCISA

SERBELLONI

BEYLE

FINDER

SHINE

Les mobiliers sont des structures, fixes ou mobiles, qui contribuent à l'efficacité grâce à leur conception et à leurs caractéristiques techniques et esthétiques. De Padova

meuble des bureaux opérationnels et de direction de grande sobriété mais qui, dans l'ensemble, inspirent un sens de l'ordre, de confort et de légèreté.

bureau de direction



4

BASKET
design Vico Magistretti
2004

Petit fauteuil en polyuréthane avec base en acier, fixe ou pivotant sur base à quatre roues. Parfait comme siège pour les visiteurs ou pour l'attente.
info > 128

5

SWISS
design Mirto Zocca
2003

Une petite table de service qui s'adapte à différents contextes dans les aires de conversations près de fauteuils bas ou dans les self-services.
info > 141



6

SQUARE
2004

Divan à deux ou trois places ou à éléments. Dessin classique, parfait pour le salon du PDG ou pour accueillir des clients importants.
info > 130

7

OLA
design Patricia Urquiola
2004

Idéale dans une zone relax au bureau, dans une salle d'attente privée ou publique, dans une chambre d'hôtel.
info > 129



8

BEYLE
design Vico Magistretti
1994

Table rectangulaire de grandes dimensions. C'est l'archétype des tables : œuvre essentielle de menuiserie, parfaite comme bureau de direction ou comme table de réunion.
info > 132

9

SERBELLONI
design Vico Magistretti
1994

Grand confort d'assise, idéal dans un bureau de direction ou dans la salle du conseil d'administration.
info > 138

10

REFLEX
design Vico Magistretti
1990

11

SHINE CONTENITORI
design Vico Magistretti
1995

Shine : programme de rangements pour bureaux ou salles de réunion : utile aussi comme séparateur.
Reflex : meuble avec trois tiroirs, peut être utilisé également comme plan de support latéral dans les bureaux de direction.
info > 125



MANTIS

LAVENHAM EXECUTIVE

606 UNIVERSAL SHELVING SYSTEM

Un bureau de direction de De Padova se fait reconnaître grâce à ses meubles qui, avec leur élégance, sont un élément d'attraction pour les collaborateurs, les visiteurs et les clients. Ils participent à l'identité de la société et facilitent l'intégration du personnel avec l'environnement.

bureau de direction



12

MANTIS
design Patricia Urquiola
2008

C'est un programme de bureaux et tables (jusqu'à 7 mètres de longueur) pour le bureau de direction et la salle de réunion. Structure en acier, poutre centrale en alliage d'aluminium, plan (également câblé) en laminé blanc ou chêne naturel. Parfait dans un contexte prestigieux mais sobre.
info > 133

13

FLOWER
design Vico Magistretti
avec Patricia Urquiola
1996

Petit fauteuil avec revêtement en tissu déhoussable ou en cuir. Quatre pieds en acier chromé ou piètement à 5 rayons avec roues, réglable en hauteur. Autour d'une table de réunion, devant un bureau, en salle d'attente, dans la réception.
info > 136

**CANAPÉ
TOMO**
> 58

14

CIRENE
design Vico Magistretti
1999

Assises avec coque en différentes finitions, également rembourrée avec ou sans accoudoirs, empilable ou avec bases à 5 rayons sur roues. Au bureau comme assise opérationnelle ou pour les visiteurs, en salle de conférence ou au restaurant.
info > 136

15

CHESTERFIELD
1983 / 2004

Divan à deux ou trois places. Revêtement en tissu ou cuir, façonnage capitonné non déhoussable. Parfait dans la lobby, dans la salle du conseil d'administration, dans la suite.
info > 130



**BIBLIOTHÈQUE
606 UNIVERSAL
SHELVING SYSTEM**
> 25

**COMPLÈMENT
ROKUMARU**
> 64

**TABLE
MANTIS**
> 39

**CHAISE
WORK**
> 52

16

LOUISIANA + POUF
design Vico Magistretti
1993

Fauteuil relax, avec ou sans pouf pour un moment de tranquillité, une lecture, une réflexion.
info > 128

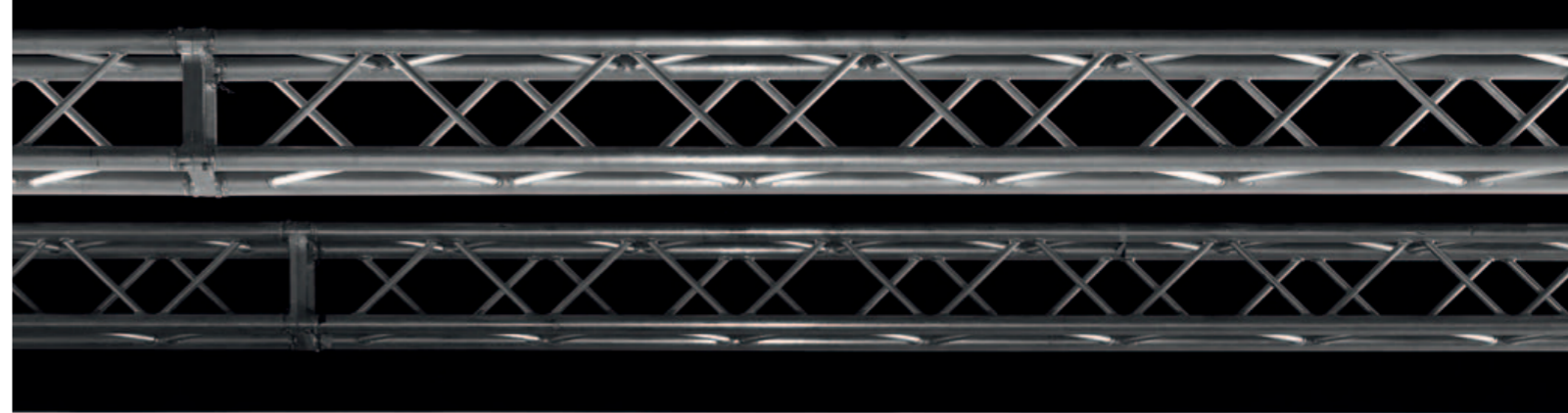

RCS Mediagroup
Milano, Italia
*Bureaux de la direction
et secrétariat de direction*

Année de réalisation
2006

Projet architectural
Gregotti & Associati

Projet d'intérieur
Franco De Nigris

Superficie du projet
1.786 m²

Produits De Padova
606 Universal Shelving System
Shine, Shine contenitori,
Reflex



info > 124



info > 134



info > 125



info > 125





CONTENITORI TOOLS

TAVOLO TOOLS

SILVER

TOOLS +

CONTENITORI TOOLS

SILVER

TAVOLI TOOLS

De Padova, depuis les années 80, a introduit le concept du bureau humaniste: pas tant une série d'équipements pour porter les outils de travail et archiver les documents qu'un lieu d'échanges commerciaux où les personnes

se sentent à l'aise sans avoir recours à des systèmes compliqués et peu élégants qui rappellent la complexité du monde de la production industrielle, héritage de l'époque taylorienne bien peu stimulante de nos jours.

bureau opérationnel



17

TOOLS

design Studio Cerri & Associati
2001

Programme de rangements
et de meubles avec tiroirs.
Les modules sont accostables
et superposables.
Ils accueillent des classeurs,
des documents, des objets
pour le secrétariat,
la rédaction, le bureau.
info > 127

18

TOOLS

design Studio Cerri & Associati
2002

Tables-bureau pour bureaux
opérationnels. Plans
en laminé, avec angles
arrondis e bords en PVC,
pieds en aluminium.
info > 135



19

TOOLS +

design Lorenz*Kaz
2007

Une famille d' accessoires
pour recevoir des documents
et petits objets fonctionnels
de tout type, pour les
conserver rangés et toujours
à portée de la main.
info > 135

SILVER

design Vico Magistretti
1989

Grand programme de sièges, avec ou sans accoudoirs, empilables (jusqu'à 6 pièces). Assise et dossier en polypropylène dans de nombreuses couleurs. Structure en alliage aluminium. Disponible aussi pivotant avec base à 5 rayons avec roues, réglable en hauteur. Pour le bureau opérationnel, le restaurant, la cafétéria, la salle de conférence, la zone d'attente.
info > 139

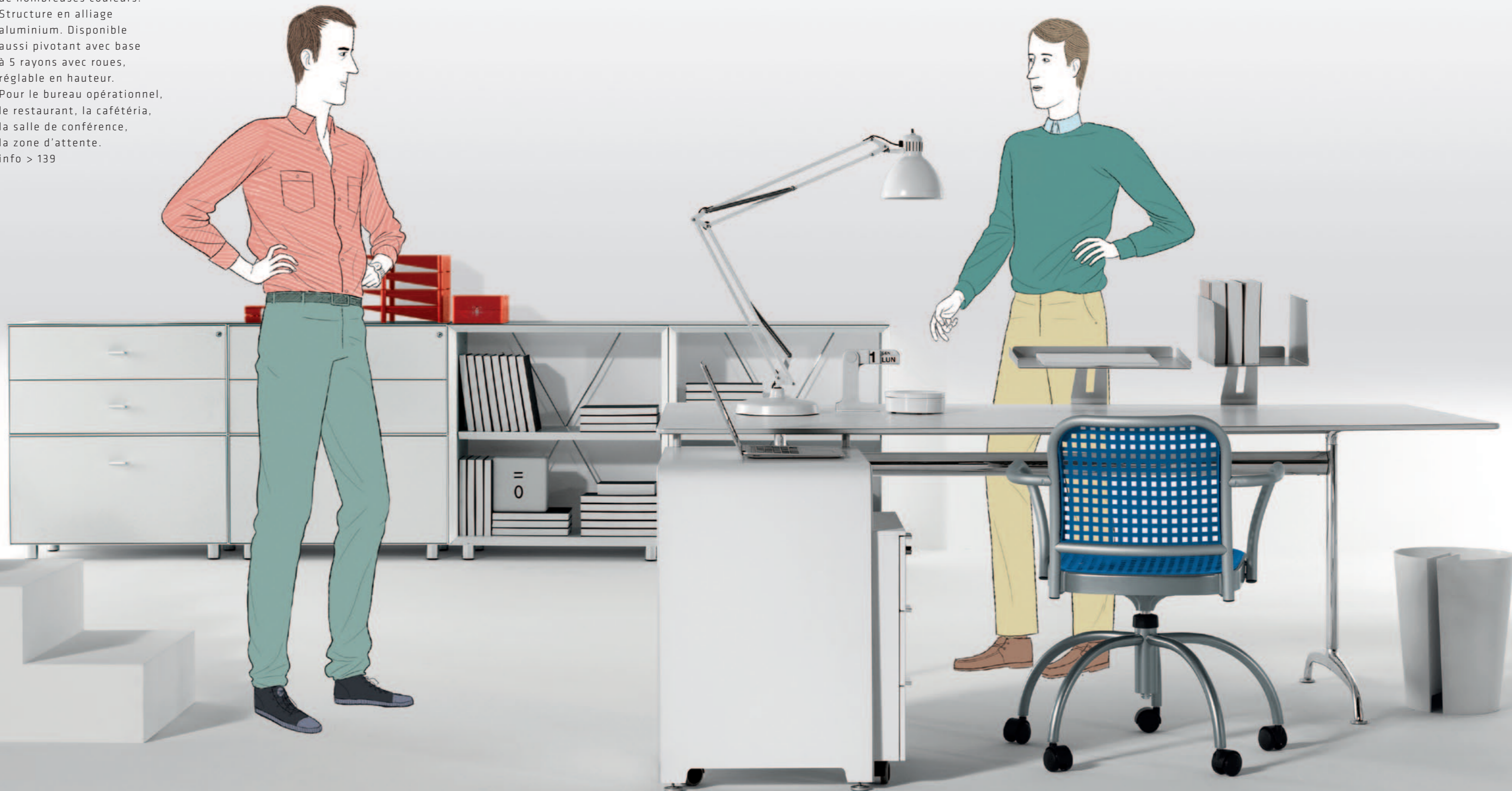



QUADRATO SWING WORK

QUADRATO WORK

SWING

Le mobilier De Padova gratifie les personnes et les prédisposent positivement à l'entreprise et, en général, à leur activité. Ceux sont un élément d'attraction par rapport à de nouveaux collaborateurs ou de nouveaux clients et contribue à les fidéliser.

bureau opérationnel

21

WORK

design Vico Magistretti
2005

Pour le bureau opérationnel: siège rembourré avec ou sans accoudoirs, pivotant et réglable en hauteur. Image informelle, disponible en une vaste gamme de tissus à haute résistance et déhoussables.
info > 140



22

QUADRATO

1986

Table essentielle: parfaite dans un bureau informel, ou comme table pour la consultation de livres, dessins, tissus, accessoires d'habillement.
info > 134

23

FINDER

design Xavier Lust
2001

Pensé pour rassembler documents, revues, journaux, catalogues dans l'agence publicitaire, dans un bureau open-space, dans une agence de voyage, dans le secrétariat d'un avocat. En acier inox brillant ou acier vernis blanc.
info > 143

24

SWING

design Moritz Engelbrecht /lemongras
2001

Programme de rangements en différentes versions, dimensions et configurations, disponible en 9 couleurs.
info > 126



Studio d'Architettura Fral

Melegnano, Italia
Bureaux, salle de dessin,
salle de réunion

Année de réalisation
2007

Projet d'intérieur
Aldo Ruffini

Superficie du projet
90 m²

Produits De Padova
606 Universal Shelving
System, Tools, Work



info > 135



info > 140



info > 124



info > 127





SILVER SU BARRA

Salles d'attente, salles de réunion, accueils, restaurants d'entreprises, cafétérias sont des environnements pour lesquels De Padova propose des produits techniquement adaptés et esthétiquement de très haute qualité sans toutefois offrir

des meubles agressifs ou excessivement représentatifs. Les environnements publics De Padova sont spontanés comme une belle maison, sans compromis avec la qualité, la robustesse et la conformité aux normes de sécurité nécessaires aux lieux publics.

zones publiques

25

SILVER SU BARRA

design Vico Magistretti
1989

Sièges multiples sur barre,
avec ou sans accoudoirs.
Assise et dossier en
polypropylène en de
nombreuses couleurs,
structure en alliage
d'aluminium. Idéal en salle
d'attente et de conférence.
Doté, sur demande, d'une
tablette d'écriture ou d'une
petite table en laminé blanc.
info > 139



26

TOMO

design Naoto Fukasawa
2010

Divan à deux places, base
en alliage d'aluminium
brillant renforcé en acier.
Revêtement en tissu
déhoussable. Compact,
accueillant, désinvolte :
parfait pour l'espace accueil,
le bureau du PDG, la lobby
de l'hôtel "design".
info > 131



Grandi Stazioni
Torino, Milano, Roma, Napoli
Freccia Club

Année de réalisation
2009

Produits De Padova
Flower, Basket, Trio



info > 136



info > 128



info > 142



Forte di Bard
Bard (Aosta), Italia
Hotels, restaurant et cafeteria,
salle de conférence

Année de réalisation
2003

Projet d'intérieur
Vico Magistretti

Superficie du projet
4.230 m²

Produits De Padova
Silver, Pollack, Tools



info > 139



info > 135



27

LAVENHAM EXECUTIVE
design Patricia Urquiola
2010

Programme de petits fauteuils de bureau, pour la salle d'attente ou autour d'une table de réunion. Belle également dans un restaurant ou dans une suite.
info > 137

28

LAVENHAM
design Patricia Urquiola
2008

Chaises avec ou sans accoudoirs, empilables (jusqu'à 6 pièces) pour la cantine, la cafétéria, les petites salles d'attente.
info > 137

29

ROKUMARU
design Nendo
2008

Porte vêtement en frêne massif naturel ou teint wengé.
info > 143



PETITE TABLE SWISS
< 33

30

BISTRÒ
design Vico Magistretti
2005

Petit fauteuil bas avec assise rembourrée et dossier en bois. Idéal comme siège d'attente ou dans une lobby d'hôtel ou dans un café.
info > 128

31

TUAREG
design Vico Magistretti
1994

Grand classique. Parfait pour la conversation dans la lobby ou dans la salle d'attente.
info > 131

32

TRIO
design Vico Magistretti
1997

La dimension du plan permet l'utilisation dans les self-services comme petite table d'appoint pour deux.
info > 142



33

POLLACK
design Vico Magistretti
1998

info > 138

34

POLLACK DIVANO
design Vico Magistretti
2001

Petit divan et fauteuil compacts, s'assortissent aux sièges Pollack. En polyuréthane expansé avec pieds en bois ou en aluminium brillant ou satiné. Revêtement en tissu ou cuir. Idéals pour petites salles d'attente dans les hôtels ou dans les espaces publics.
info > 130



Proa-Tenaris

Buenos Aires, Argentina
Bibliothèque, restaurant

Année de réalisation
2008

Projet d'intérieur
Studio Caruso Torricella

Superficie du projet
2.270 m²

Produits De Padova
Bistrò, Pollack, Silver



info > 138

Fondazione Ferrero

Alba (Cn), Italia
Centre de loisirs
pour les employés

Année de réalisation
2006

Projet d'intérieur
Anna Mari

Superficie du projet
560 m²

Produits De Padova
Bistrò, Dan, Canapés spéciaux
réalisés sur dessin



info > 128



info > 141

**Pinacoteca
Giovanni e Marella Agnelli**

Torino, Italia
*Salle de consultation,
bibliothèque*

Année de réalisation
2009

Superficie du projet
100 m²

Produits De Padova
Quadrato, Cirene



info > 136



info > 134





OLIMPIA

CIRENE

TRIO

CIRCLE LAMP

FLOWER

Hôtels et restaurants où souvent les exigences spécifiques prévalent, au détriment de l'image, sur les exigences de la clientèle qui au contraire cherche des atmosphères accueillantes et gratifiantes. Dans ces environnements De Padova apporte, avec ses mobiliers, ce sens d'élégance typique des maisons

raffinées: divans, fauteuils et compléments pour les lobbies. Tables, sièges, petits fauteuils pour restaurants. Petits fauteuils compacts, tables basses et bureaux pour les chambres et les suites. Tables et fauteuils opérationnels pour le centre d'affaires. Grandes tables et fauteuils pour les salles de réunion.

hospitality

35

OLIMPIA
2008

Tabouret empilable pour le bar avec coque en multipli courbé et plaqué en différentes finitions. Structure en acier chromé et repose-pieds en acier inox. Disponible en deux hauteurs. info > 137



36

CIRCLE LAMP
design Monica Förster
2010

Lampadaire pensé pour illuminer une table de travail, un coin conversation, une zone d'attente dans le lounge d'un aéroport. info > 142



CHAISE FLOWER
> 39

PETITE TABLE TRIO
< 64

CHAISE CIRENE
< 40

37

SPRING HD
design Damian Williamson
2007

HD (heavy duty) est la version renforcée de la Spring pour un usage intense dans les cantines, dans les lieux publics ou privés où les assises sont particulièrement sollicitées. info > 140





38

POLLACK II
design Vico Magistretti
1999

Petit fauteuil en polyuréthane expansé avec pieds en bois ou en aluminium brillant ou satiné. Revêtement en tissu déhoussable ou en cuir. Il complète le divan Pollack en salle d'attente ou dans une chambre d'hôtel. Pollack II est parfait dans un restaurant.
info > 138

39

CIRENE 03
Vico Magistretti
2003

Chaise avec accoudoirs, structure en frêne courbé et coques en hêtre avec différentes finitions, également rembourré. Assise confortable pour le restaurant ou le café : un classique au goût scandinave.
info > 135

40

ARTHUR
1999

Table compact avec base en acier inox, dessus en laminé stratifié, disponible en deux versions pour l'intérieur et pour l'extérieur pour restaurants, café, cantines. Élégante et solide, elle peut être associée avec les chaises de la collection De Padova.
info > 141

Morgan Library
New York, USA
Restaurant et cafeteria

Année de réalisation
2006

Projet d'intérieur
Renzo Piano Building Workshop

Superficie du projet
150 m²

Produits De Padova
Silver, Arthur, Pollack



info > 138



info > 141





Ericsson
London, UK
Salle d'attente

Année de réalisation
1999

Projet architectural
et d'intérieur
Sandell & Sandberg

Produits De Padova
Flower, Antenna



info > 136



info > 140



Il Sole 24 ORE
Milano, Italia
Cantine et cafeteria

Année de réalisation
2004

Projet architectural
et d'intérieur
Renzo Piano Building Workshop

Produits De Padova
Silver, Arthur



info > 141



info > 139



FRAMURA / CHAISE + POUF

FRAMURA/NIDO

OTIS

LAVENHAM OUTDOOR

FRAMURA/LETTINO PRENDISOLE

Constituée de peu de modèles, la famille Framura offre des caractéristiques parfaites pour la piscine de l'hôtel haut de gamme, la terrasse, le jardin d'hiver. En alliage d'aluminium peint aux poudres, ces

meubles résistent à la rouille et à la corrosion également en milieu marin. Les tissus hydrofuges offrent un grand confort. La ligne exclusive confère au contexte une identité unique.

outdoor

41

LAVENHAM OUTDOOR
design Patricia Urquiola
2009

Chaise avec ou sans accoudoirs, empilable (jusqu'à 6 pièces), coque en matériel plastique, blanc ou noir. Structure en acier. Idéale pour la cafétéria en plein air ou pour le restaurant "al fresco".

info > 145



43

**FRAMURA
NIDO,
CHAISE LONGUE,
DONDOLO**
design Aksu / Suardi
2009

Programme de mobiliers pour l'extérieur en alliage d'aluminium peint aux poudres. Coussins hydrofuges. Comprend Nido, pour se relaxer seuls ou en compagnie, chaise longue ou à bascule avec pouf, un bain de soleil.

42

OTIS
design Lorenz*Kaz
2007

Table compacte (deux diamètres), ronde avec une belle structure en acier à trois ou quatre pieds et le plan en multipli laminé. Adapté à la cafétéria, au restaurant, à la salle de pause des entreprises. info > 133



FRAMURA
LETTINO PRENDISOLE
design Aksu / Suardi
2009

En bord de piscine,
en terrasse ou dans le jardin.
Le bain de soleil a le dossier
réglable et les coussins
rembourrés à fixer à la
structure avec une sangle
colorée. Les roues sont
en caoutchouc, pour pouvoir
les déplacer facilement
sur tout type de terrain.
Confort maximum. Petite
table latérale à accrocher
sur le côté.
info > 145

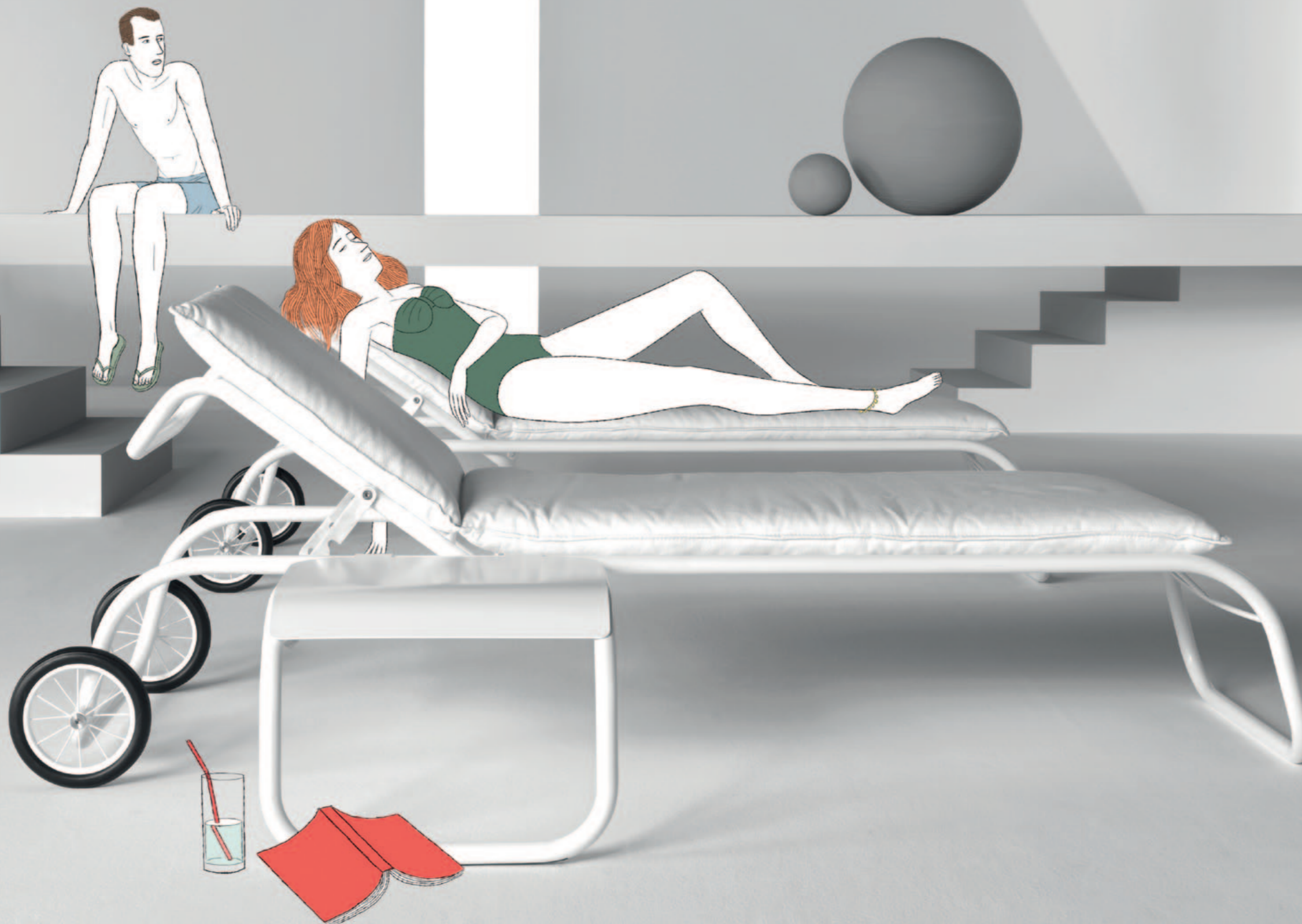

Paul Klee Zentrum
Bern, Schweiz
Restaurant Schöngrün

Année de réalisation
2007

*Projet architectural
et d'intérieur*
Renzo Piano Building Workshop

Produits De Padova
Silver



info > 139

Hotel Resort

Mexico
Piscine

Produits De Padova
Framura



info > 145





KANT

DAN

POUF CAPITONNÉ

NARCISO

SPRING LOW

606 UNIVERSAL SHELVING SYSTEM

CAMPO D'ORO

De Padova propose un système de rangement extraordinaire, 606 Universal Shelving System, dessiné par Dieter Rams en 1984, idéal pour l'exposition d'objets en tout genre (livres, accessoires domestiques, accessoires d'habillement, chaussures) valorisant la marchandise et non

la structure. La 606 donne un sens d'ordre et de modernité, est inaltérable dans le temps, n'est pas envahissante et peut s'adapter à toutes les exigences aussi bien monté au mur que, en version autoportante, entre sol et plafond. La table Campo d'Oro est parfaite

pour recevoir la clientèle, pour mener simultanément, surtout dans des petits espaces, des activités diverses comme présenter des petits produits, faire des opérations de caisse, confectionner de petits emballages. Tables d'une extrême simplicité dans le dessin, mais réalisables

dans différentes dimensions, comme Quadrato. Sièges pour les négociations avec la clientèle, comme Lavenham Executive ou des petits fauteuils pour l'« hospitality » comme Bistrò, qui contribuent à l'identité de l'entreprise et à la fidélisation de la clientèle.

retail

45

DAN
1992

Petites tables à deux niveaux utiles dans les zones de conversation et attente ou comme tables de chevet dans une chambre d'hôtel.
info > 141

46

CAMPO D'ORO
design Paolo Pallucco
et Mireille Rivier
2007

Idéale pour la présentation de petits objets dans un magasin. Ouverte offre deux ou trois postes temporaires de travail, fermée c'est une table de réunion.
info > 132

47

NARCISO
design Enrico Franzolini
1987/1997

Parfait pour le magasin d'habillement ou dans la suite d'un hôtel.
info > 143





48

KANT
design Formfürsorge
1993

Compacte, peut accueillir des objets dans un magasin, des livres, des revues, et des classeurs pour bureaux, salles d'attente, chambres d'hôtel.
info > 125

49

POUF CAPITONNÉ
2004

Parfait dans un showroom ou dans la lobby d'un hôtel, dans une suite, dans un grand salon.
info > 129

50

DT LIGHT
design Phil Luthlen
2003

Lampe à suspension. Eclaire idéalement une zone de conversation, une table de réunion, une zone d'accueil dans la lobby.
info > 142

51

SPRING LOW
design Damian Williamson
2007

Petit fauteuil parfait pour l'attente et la conversation.
info > 129

Showroom De Padova
Milano, Italia

Année de réalisation
2009

Produits De Padova
606 Universal Shelving System,
Campo d'Oro



info > 124



info > 132



*Deux grandes tables
synoptiques*



**bibliothèques
éléments de rangement
tables
chaises**



**fauteuils
canapés
compléments
outdoor**



**606 UNIVERSAL
SHELVING SYSTEM > 55**
info > 225



KANT > 55
info > 225



REFLEX > 55
info > 225



SHINE > 55
info > 225

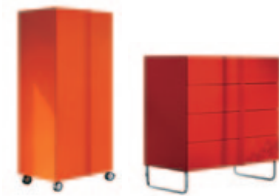

SWING > 55
info > 225



TOOLS > 55
info > 225



BEYLE > 55
info > 225



CAMPO D'ORO > 55
info > 225



MANTIS > 55
info > 225



OTIS > 55
info > 225



QUADRATO > 55
info > 225



SHINE > 55
info > 225



TOOLS > 55
info > 225



TOOLS + > 55
info > 225

bibliothèques éléments de rangement tables chaises

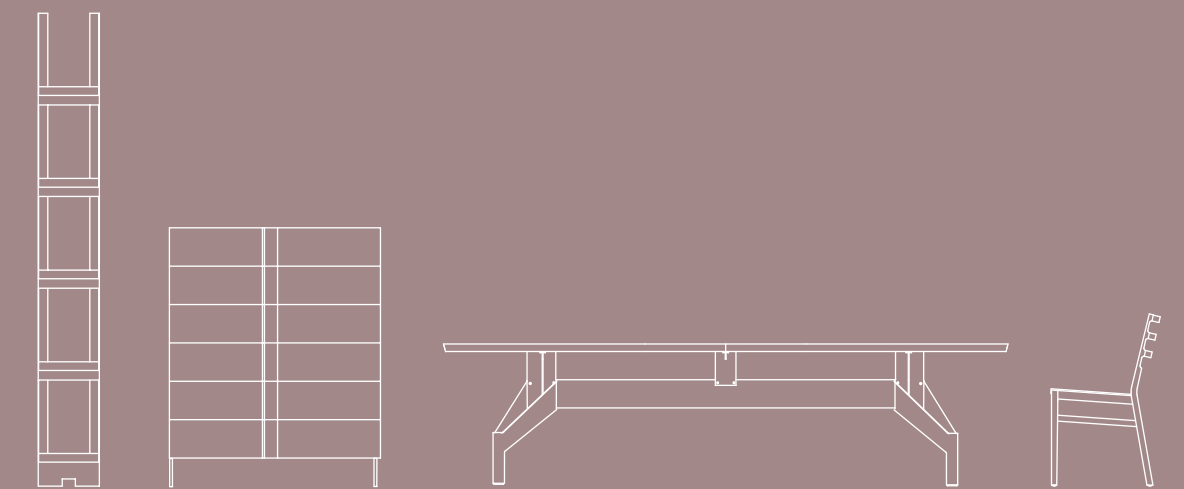



CIRENE 03 > 145
info > 242

CIRENE > 146
info > 243



FLOWER > 149
info > 243



INCISA > 150
info > 244



LAVENHAM > 152
info > 244



LAVENHAM EXECUTIVE > 142
info > 242



OLIMPIA > 146
info > 243



POLLACK > 155
info > 244



POLLACK II > 155
info > 245



SERBELLONI > 150
info > 244

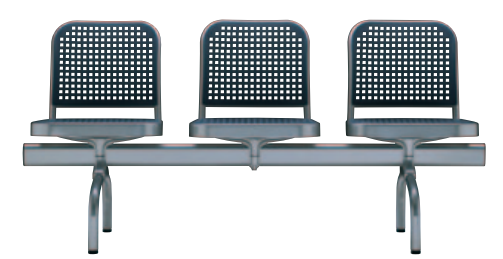

SILVER SU BARRA > 156
info > 245



SILVER > 156
info > 245



SPRING HD > 159
info > 246



WORK > 159
info > 246



ANTENNA > 56
info > 225



ARTHUR > 56
info > 225



DAN > 56
info > 225



SWISS > 56
info > 225



TRIO > 56
info > 225



CIRCLE LAMP > 56
info > 225



DT LIGHT > 56
info > 225



FINDER > 56
info > 225



NARCISO > 56
info > 225



ROKUMARU > 56
info > 225



fauteuils
canapés
compléments
outdoor

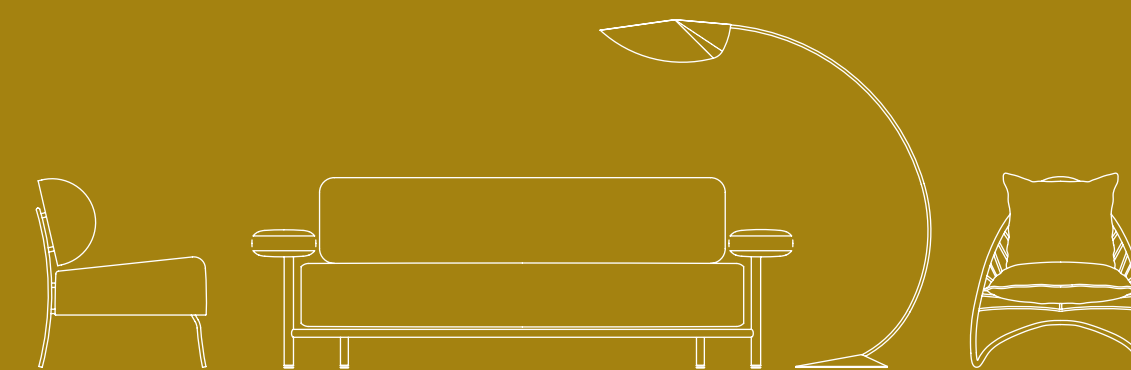



BASKET > 55
info > 225



BISTRÒ > 55
info > 225



LOUISIANA > 56
info > 225



OLA > 56
info > 225



SPRING LOW > 62
info > 226



CHESTERFIELD > 96
info > 233



POLLACK DIVANO > 96
info > 233

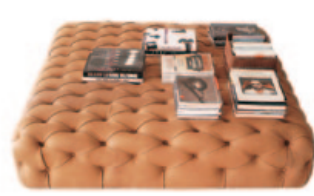

POUF CAPITONNÉ > 96
info > 233



SQUARE > 88
info > 231



TOMO > 92
info > 232



TUAREG > 92
info > 232



**FRAMURA
CHAISE + POUF > 183**
info > 253



**FRAMURA
DONDOLO > 183**
info > 253



**FRAMURA
NIDO > 183**
info > 254



**FRAMURA
LETTINO PRENDISOLE > 187**
info > 254



LAVENHAM OUTDOOR > 152
info > 254

descriptions et dimensions

REMARQUES

Les dimensions des produits sont exprimées en cm et sont à titre indicatif avec une marge de +/- 2 cm pour les fauteuils et canapés et de +/- 1 cm pour les meubles et accessoires.

Les couleurs des produits sur les photos sont à titre indicatif et peuvent ne pas correspondre aux couleurs réelles.

Les produits De Padova se distinguent par l'utilisation de matériaux de qualité, soumis à des traitements qui en exaltent la beauté. Ces traitements permettent d'apprécier toutes les qualités spécifiques des matières utilisées en rendant unique chaque produit. Les produits réalisés avec des matières naturelles comme le bois, les marbres, les teintes et les couleurs naturelles, peuvent différer légèrement l'un de l'autre, tant au niveau de la couleur que des veinures. L'exposition des produits à la lumière naturelle ou artificielle peut provoquer des altérations des couleurs originales.

De Padova se réserve le droit d'éliminer ou d'apporter des modifications esthétiques ou des améliorations à ses produits sans préavis.

Les produits sont fabriqués suivant des normes de sécurité différentes selon les marchés de destination : consulter le service client (customerservice@depadova.it) pour recevoir des informations spécifiques.

Contactez le service client pour connaître les conditions de vente et de garantie.

Le réseau de distribution De Padova est disponible sur le site internet www.depadova.it sous la rubrique « distribution ».

606 UNIVERSAL SHELVING SYSTEM

design Dieter Rams, 1984

>25



EXEMPLES DE COMPOSITION
BIBLIOTHÈQUE DE SÉPARATION

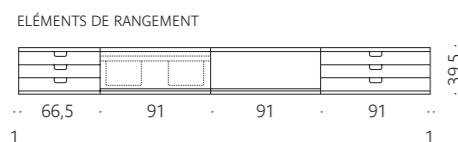
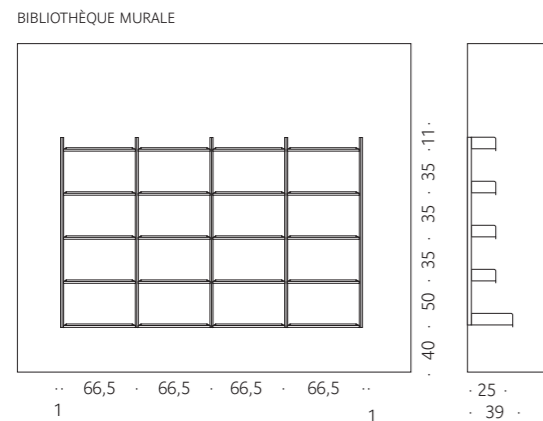
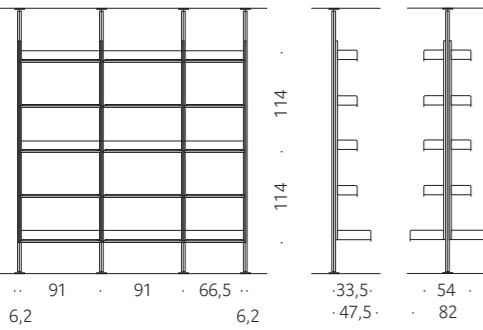

Typologie Bibliothèque, système de rangement d'une très grande flexibilité. Montage autoportant ou mural. **Matériau** Montants et profils en aluminium extrudé anodisé. Étagères, éléments de rangement et plans amovibles internes pour les éléments en tôle d'aluminium anodisé. Commodes à deux ou trois tiroirs et bureau en tôle d'aluminium anodisé. **Finition/Couleur** Montants : anodisés satiné argent. Profils, étagères, éléments, plans amovibles internes pour armoires, commodes et bureau: anodisé satiné argent ou peint aux poudres époxy en blanc. **Remarques** Les montants s'utilisent pour la fixation au sol et au plafond et peuvent être réglés en hauteur de 4 cm dans la partie supérieure et dans la partie inférieure. Le montant est toujours associé au profil. Supports : à utiliser en cas de réalisation de bibliothèques montées sur paroi. Ils servent à ancrer la bibliothèque au mur. Leur utilisation est vivement conseillée en cas de bibliothèques très chargées et pour tous les montants ayant une hauteur de plus de 3 m. Les barres de raidissement en aluminium anodisé s'utilisent uniquement pour les bibliothèques avec montants. Elles sont montées sur chaque travée, une par mètre de hauteur. Le profil se monte directement au mur ou est associé au montant dans le cas d'une bibliothèque de séparation. Pour les dimensions de 57, 114 et 171 cm le profil a des trous de fixation tous les 7 cm et peut être superposé. Les profils ayant des hauteurs de 11 et 39,5 cm sont utilisés uniquement pour le positionnement d'une étagère individuelle (11 cm) et pour le positionnement d'un élément de rangement individuel (à battant ou à tiroirs, 39,5 cm). Au cas où un profil mural serait utilisé, vérifier la consistance du mur pour déterminer l'ancrage approprié. Élément à porte escamotable, sur demande, avec serrure électronique dotée de télécommande.

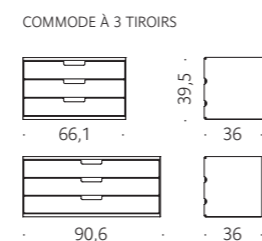
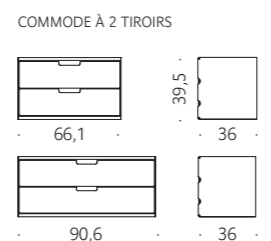
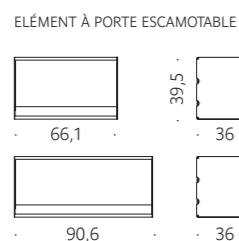
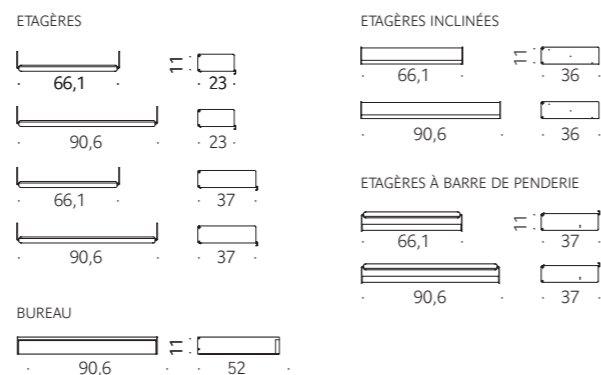
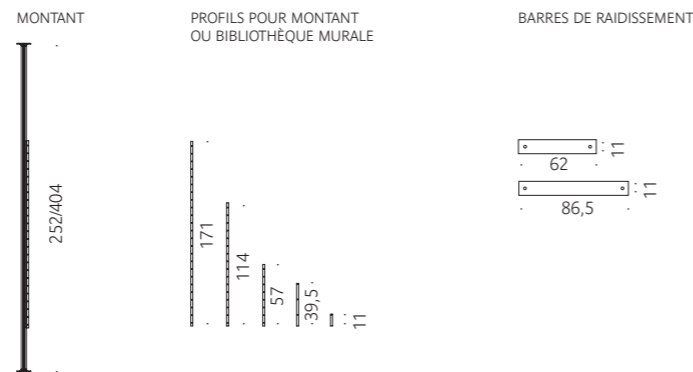

KANT

design Formförsorge, 1993

>101

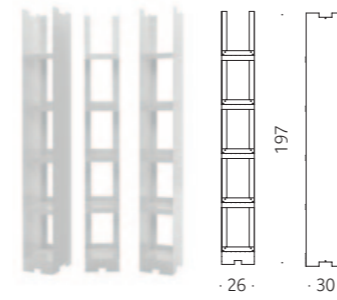

Typologie Bibliothèque à colonne. **Matériau** Structure obtenue d'une seule tôle d'acier, aux dimensions de 200x100 cm, pliée et rivetée, sans aucune chute de matériau. **Finition/Couleur** Peinte aux poudres blanc.

REFLEX

design Vico Magistretti, 1990

>35

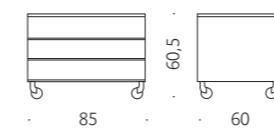

Typologie Commode à trois tiroirs. **Matériau** Structure en panneaux de particules de bois plaqués merisier américain ou chêne chêne naturel. Tiroirs en panneaux multiplis de bouleau, teints dans les couleurs des différentes essences. Tous les tiroirs ont un fond en panneau de particules de bois couleur blanc et montés sur glissières métalliques. Façades des tiroirs et des portes en aluminium. **Base (pieds/roulettes)** Roulettes pivotantes, les deux roulettes avant sont munies d'un dispositif de blocage. **Finition/Couleur** Merisier américain teint à l'aniline, finition peinture polyuréthane pores bouchés, chêne naturel ou chêne teint wengé finition à la peinture acrylique aux pores ouverts. Façades des tiroirs en aluminium anodisé satiné couleur argent ou peintes aux poudres en blanc uniquement dans la version en chêne naturel. **Accessoires** Munis de serrure placée en haut à droite.

SHINE CONTENITORI

design Vico Magistretti, 1995

>35

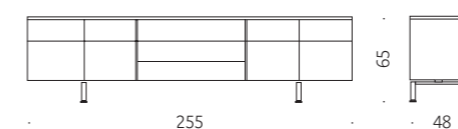
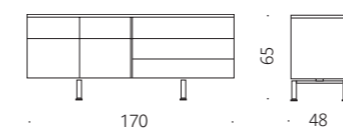
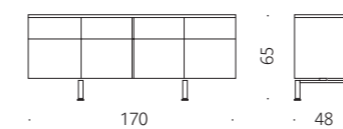

Typologie Meubles de rangement avec étagère amovible à l'intérieur. **Matériau** Structure en panneaux de particules de bois plaqués chêne naturel. Tiroirs en panneaux multiplis de bouleau, teints dans les couleurs des différentes essences. Tous les tiroirs ont un fond en panneau de particules de bois de couleur blanc et montés sur glissières métalliques. Façades des tiroirs et des portes en aluminium. **Base (pieds/roulettes)** Structure en acier verni à la poudre et pieds en tubes d'aluminium anodisé finition brillante ou peints en blanc uniquement pour la version en chêne naturel. Pieds réglables en matière plastique. **Finition/Couleur** Chêne naturel ou chêne teint wengé finition à la peinture acrylique pores ouverts. Façades des tiroirs en aluminium anodisé satiné couleur argent ou peintes aux poudres en blanc uniquement dans la version en chêne naturel. **Accessoires** Les tiroirs sont munis de serrure placée à l'intérieur de la porte (à l'intérieur du logement latéral sur la partie de séparation).

SWING_UNITS & CHEST UNITS

design Moritz Engelbrecht / lemongras, 2001

>52

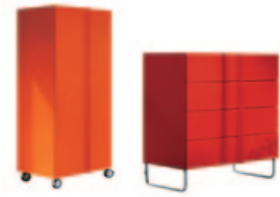

Typologie Système d'éléments de rangement indépendants avec portes et étagères intérieures ou avec tiroirs. **Matériau** Structure, portes et haut en panneaux de particules de bois, tiroirs en contreplaqué de bouleau montés sur des glissières amovibles avec mécanisme amortisseur. **Base (pieds/roulettes)** Disponible avec différentes bases : patins en profilé d'aluminium poli. Roulettes pivotantes en caoutchouc avec support chromé, les deux roulettes avant sont équipées de blocage. Socle en panneau de particules de bois peint avec pieds réglables en hauteur. **Finition/Couleur** Peinture avec finition silkmat en différentes couleurs : gris tourterelle, orange, gris clair, gris foncé, argent, blanc ivoire, rouge laque de Chine, lemongrass, brique. Finitions internes : peinture identique à l'extérieur ou mélamine blanche. **Remarques** Les meubles Unit 1, Unit 2 et Unit 3 sont fournis montés. Une des étagères internes est toujours fixe et placée vers le bas. Les hauts doivent toujours être commandés en même temps que la composition. Il n'est pas possible de monter des hauts sur des éléments individuels existants. En cas d'intégrations ou de modifications, indiquer qu'il s'agit de modules pour les compositions.

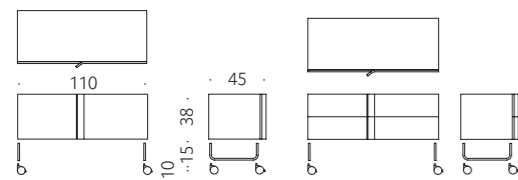

UNIT / 1 - CHEST UNIT / 1

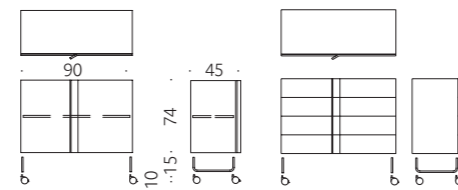

UNIT / 2 - CHEST UNIT / 2

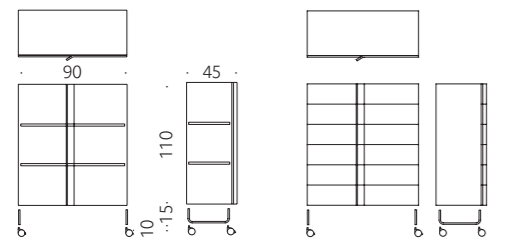

UNIT / 3 - CHEST UNIT / 3

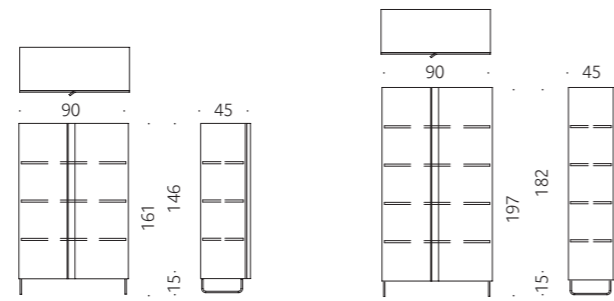

UNIT / 4

UNIT / 5

SWING_UNITS 6

design Moritz Engelbrecht / lemongras, 2001

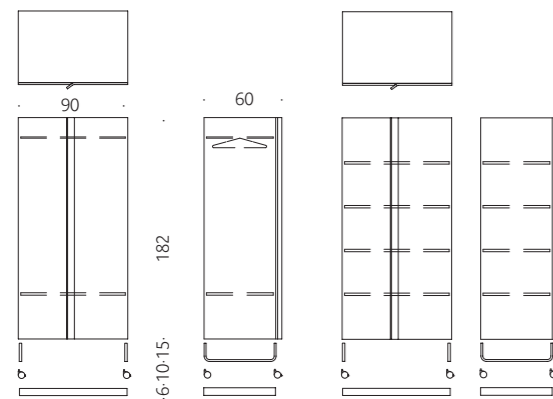

UNIT / 6A

UNIT / 6B

Typologie Système d'armoires penderie. **Matériau** Structure et portes en panneaux de particules de bois, tiroirs en panneaux de particules de bois montés sur des glissières amovibles avec mécanisme amortisseur. **Base (pieds/roulettes)** Disponible avec différentes bases : roulettes pivotantes en caoutchouc avec support chromé, les deux roulettes avant sont équipées de blocage. Socle laqué avec pieds réglables en hauteur. Patins en profilé d'aluminium poli. **Finition/Couleur** Peinture avec finition silkmat en différentes couleurs : gris tourterelle, orange, gris clair, gris foncé, argent, blanc ivoire, rouge Chine, lemongrass, brique. Finition intérieure en mélamine blanche. **Accessoires** Intérieur équipé d'étagères et de tiroirs en bois et d'une tige penderie en métal, à assembler comme bon vous semble.

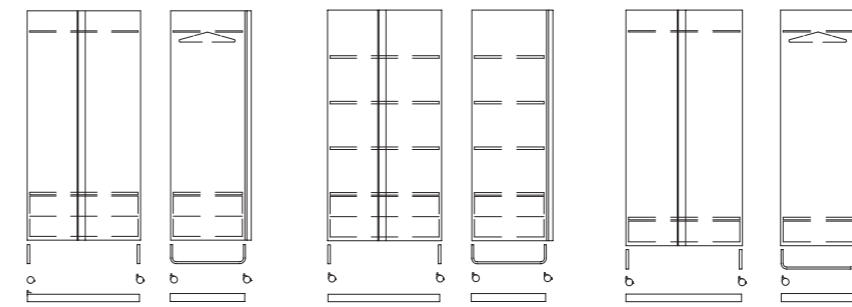

UNIT / 6C

UNIT / 6D

UNIT / 6E

TOOLS

design Studio Cerri & Associati, 2001

>47



Typologie Meubles de rangement et commodes à éléments. **Matériau** Structure en acier peint aux poudres. Tirants de l'élément ouvert en acier chromé. Poignées en aluminium anodisé brillant. Dessus de couverture en laminé stratifié (4 mm d'épaisseur) muni d'aimants pour la fixation aux éléments. **Base (pieds/roulettes)** Pieds réglables en aluminium anodisé brillant. **Finition/Couleur** Verni aux poudres en blanc. Dessus en laminé blanc. **Accessoires** Tiroirs disponibles également avec la serrure. **Remarques** Les éléments superposés sont toujours fixés au mur.

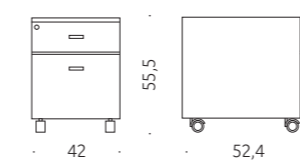
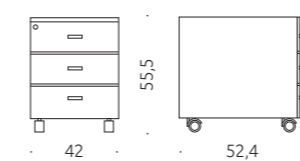
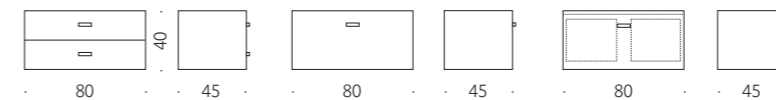
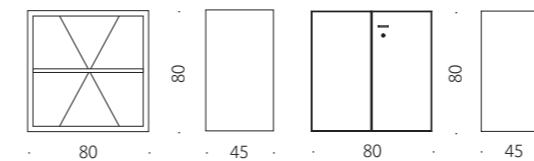

Typologie Commode sur roulettes, à deux ou trois tiroirs, dont l'un est équipé pour les dossiers suspendus. **Matériau** Structure en acier peint aux poudres. Poignées en aluminium anodisé brillant. **Base (pieds/roulettes)** Roulettes pivotantes en matière thermoplastique. **Finition/Couleur** Peinture aux poudres en blanc. **Accessoires** Tiroir muni d'une serrure à clés numérotées. Le tiroir avec les dossiers suspendus est muni d'une roulette avant anti-basculement. Accessoires internes : bac pour les articles de bureau et séparateurs obliques en plastique noir pour les feuilles, adaptateur pour dossiers suspendus avec tige intermédiaire de 29 cm (format USA) en métal noir.

BASKET

design Vico Magistretti, 2004

>33

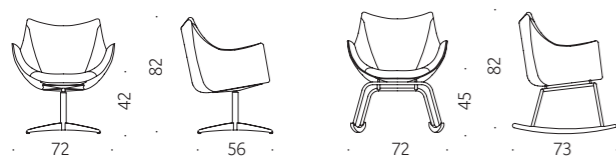
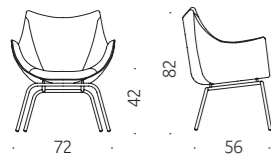

Typologie Petit fauteuil. **Matériau** Structure en acier avec assise en sangles élastiques, avec mousse de polyuréthane expansé. **Base** Fixe à quatre pieds, ou à bascule en acier inoxydable satiné, avec patins en frêne massif naturel ou teint wengé. En alternative, base pivotante à quatre rayons en acier chromé. **Finition/Revêtement** En tissus ou en cuir fixe.

BISTRÒ

design Vico Magistretti, 2005

>64

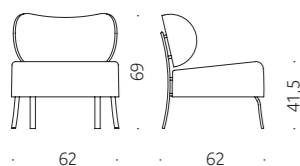

Typologie Fauteuil. **Matériau** Structure en acier, assise avec sangles élastiques et mousse de polyuréthane. Dossier en multicouche bouleau. Pieds en profil extrudé d'aluminium à section ovale, anodisé mat. **Finition/Revêtement** Dossier plaqué wengé ou en rouvre naturel. Revêtement entièrement déhoussable ou fixe en cuir.

LOUISIANA

design Vico Magistretti - Centro Design Binfaré, 1993

>40

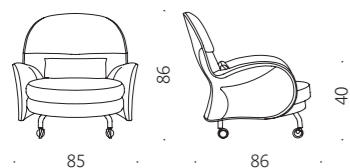

Typologie Fauteuil et pouf. **Matériau** Structure en acier avec assise en sangles élastiques, avec mousse de polyuréthane expansé. Coussin de l'assise en polyuréthane expansé revêtu d'ouate de polyester. Coussin cale-reins en plume. Pouf avec coque en polyuréthane rigide, coussin en polyuréthane expansé revêtu d'ouate de polyester. **Base** Pieds en acier verni, roulettes pivotantes dont une est munie d'un dispositif de freinage. Pouf monté sur roulettes pivotantes dont une est munie d'un dispositif de freinage. **Finition/Revêtement** Revêtement extérieur en cuir dans les couleurs naturel, rouge bulgare, marron ou noir. Revêtement intérieur détachable à l'aide d'une fermeture-éclair, en tissu ou cuir, rembourré d'ouate de polyester, bordé d'un ruban de coton dans les couleurs : naturel, brut, poil de chameau, rouille, marron, noir, gris, bleu, bleu foncé ou rouge. Coussin bas revêtu de tissu même dans la version en cuir.

OLA

design Patricia Urquiola, 2004

>33

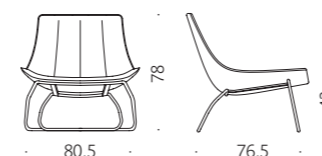

Typologie Fauteuil et pouf. **Matériau** Coque en polyuréthane compact rembourré en polyuréthane expansé. Revêtement fixe. **Base** En acier chromé. **Finition/Revêtement** En tissu technique ou en cuir cat. E.

POUF CAPITONNÉ

2004

>101

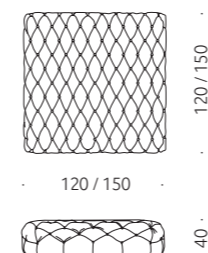

Typologie Pouf. **Matériau** Structure en bois. Rembourrage en polyuréthane expansé. **Base** En bois. **Finition/Revêtement** En cuir ou en cuir naturel nougat avec revêtement capitonné fixe.

SPRING LOW

design Damian Williamson, 2007

>101

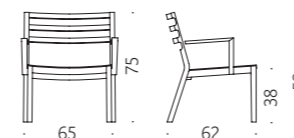

Typologie Petit fauteuil. **Matériau** Structure en frêne massif. Assise rembourrée avec support en tôle d'acier et rembourrage en polyuréthane expansé et en plumes. **Finition/Revêtement** Frêne naturel, teint wengé ou teint blanc, finition au vernis acrylique pores ouverts. Revêtement en cuir.

CHESTERFIELD

1983 première édition - 2004 réédition modifiée

> 40

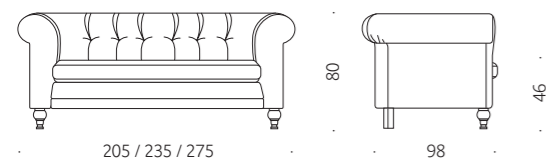

Typologie Canapé à trois ou quatre places. **Matériau** Structure en bois avec assise en sangles élastiques. Rembourrage interne en polyuréthane expansé à densité différenciée revêtu d'ouate de polyester. Coussin de l'assise en polyuréthane expansé revêtu d'ouate de polyester pour la version en tissu. Coussin de l'assise en plumes d'oie pour la version en cuir. **Base** Pieds en bois teint noir pour les canapés en tissu et en acajou pour les canapés en cuir. **Finition/Revêtement** En tissu ou en cuir non déhoussable avec rembourrage capitonné sur le dossier et les accoudoirs.

POLLACK

design Vico Magistretti, 2001

> 66

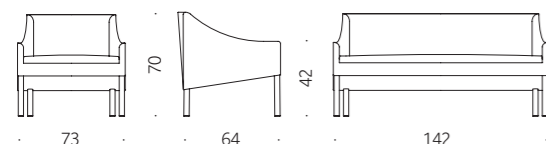

Typologie Fauteuil et canapé à deux places. **Matériau** Structure en acier et mousse de polyuréthane expansé. Pieds en aluminium ou en bois. **Finition/Revêtement** Pieds en aluminium anodisé brillant et satiné ou en hêtre naturel, en merisier américain naturel ou teint à l'aniline, en rouvre teint wengé. Revêtement en tissu complètement déhoussable ou fixe en cuir.

SQUARE

2004

> 33

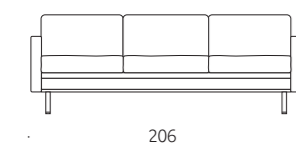
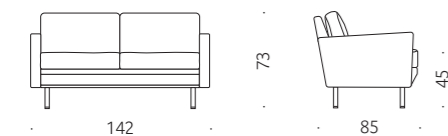

Typologie Canapé à deux ou trois places ou modulable aussi avec l'élément chaise longue. **Matériau** Structure en bois avec assise à sangles élastiques, rembourrage en polyuréthane expansé à cotes différenciées revêtu d'ouate de polyester. Les coussins de l'assise et du dossier sont rembourrés de plumes d'oie mélangée à des particules de polyuréthane expansé. **Base** Pieds réglables en acier inox. **Finition/Revêtement** En tissu déhoussable ou en cuir fixe. **Notes techniques** L'accoudoir est un élément qui caractérise le canapé. Des compositions sans accoudoirs ne sont donc pas prévues. Dans les compositions, l'angle est une partie intégrée uniquement de l'élément à deux places. Il n'est pas possible d'ajouter ou d'éliminer les accoudoirs dans les compositions existantes.

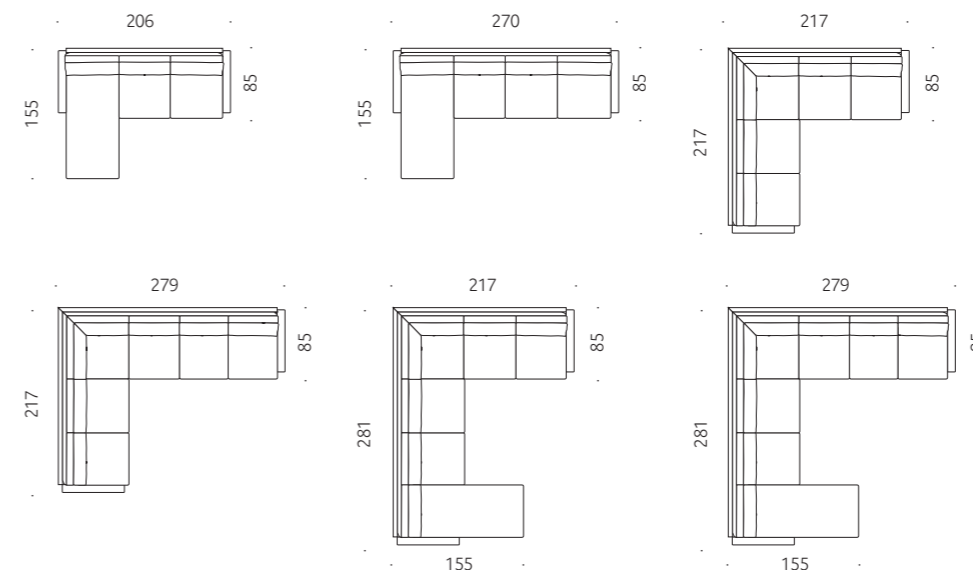

TOMO

design Naoto Fukasawa, 2010

> 58

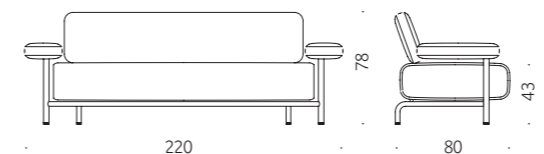

Typologie Canapé 3 places. **Matériel** Structure interne en acier vernis e multicouche de peuplier. Rembourrage en poliuretane expansé a niveaux différenciés. **Base** En tubulaire d'aluminium avec renforts internes en aciers. Pieds réglables en matière thermoplastique. **Finition/Revêtement** En tissu déhoussable.

TUAREG

design Vico Magistretti, 1994

> 64

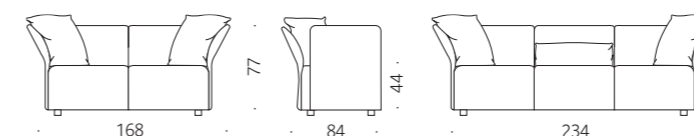

Typologie Canapé à deux ou trois places ou canapé modulable, aussi avec élément chaise longue, accompagné de coussins volants d'ouate de polyester. **Matériau** Structure en acier et bois avec assise à sangles élastiques, mousse en polyuréthane expansé à cotes différenciées, revêtu d'ouate de polyester. **Base** Pieds réglables en acier. **Finition/Revêtement** En tissu déhoussable. **Remarques** Il n'est pas possible d'ajouter ou d'éliminer les accoudoirs dans les compositions existantes.

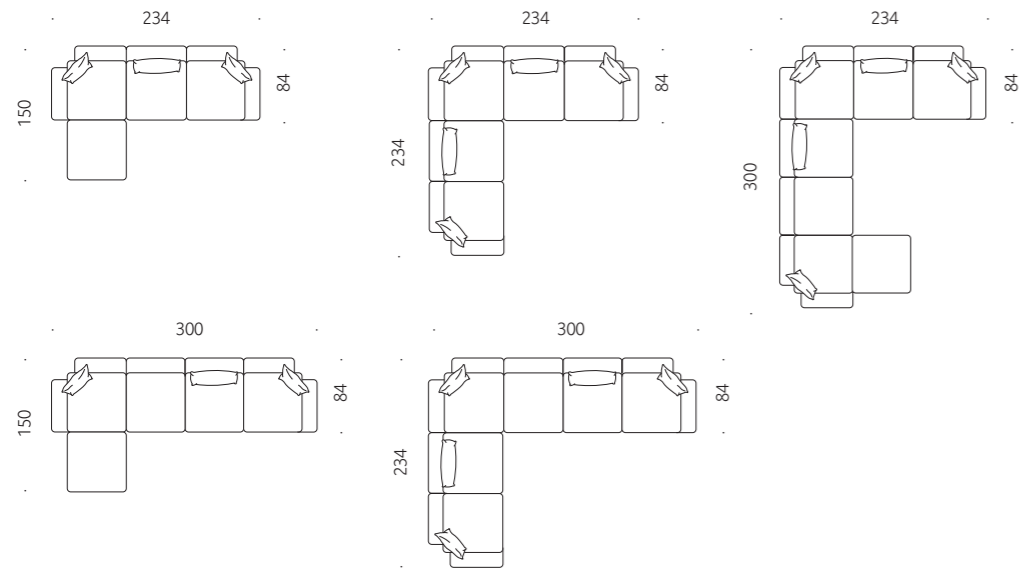

BEYLE

design Vico Magistretti, 1994

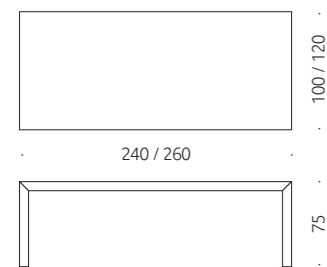

Typologie Table rectangulaire. **Plateau** Panneau en particules de bois plaqué en chêne encastré dans le châssis en chêne massif renforcé de renforts internes en acier. **Base** Pieds en chêne massif avec fixation à 45° sur le plateau. **Finition/Couleur** Plateau : chêne naturel ou teint wengé, finition au vernis acrylique pores ouverts. Base : chêne naturel ou teint wengé, finition au vernis acrylique pores ouverts.

>35

CAMPO D'ORO

design Paolo Pallucco et Mireille Rivier, 2005

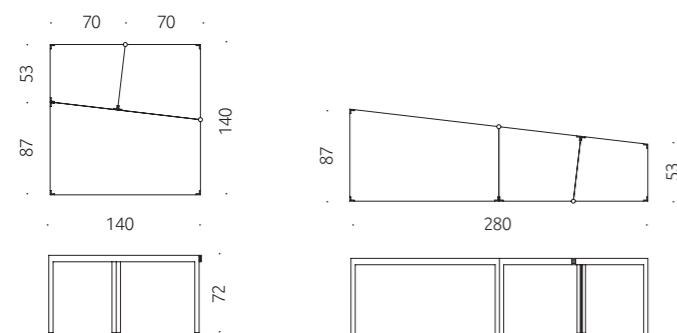

Typologie Table à géométrie variable. Un jeu de charnières et de trois éléments trapézoïdaux qui composent le plateau, permet d'obtenir une table aux différentes formes. Fermée c'est un carré ; en tournant les éléments, la table s'ouvre formant différentes configurations jusqu'à obtenir un plateau trapézoïdal. **Plateau** Panneaux en multiplis de bouleau revêtus de laminé ou revêtus de laminé aluminium encastré le long de la structure. **Base** Base composée de trois structures aux profils d'acier. Charnières et pieds réglables en acier inox. **Finition/Couleur** Plateau : laminé blanc ou laminé aluminium satiné. Base : acier peint aux poudres blanc ou couleur aluminium.

>98

MANTIS

design Patricia Urquiola, 2008

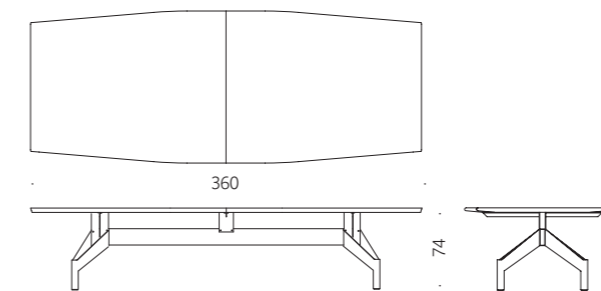
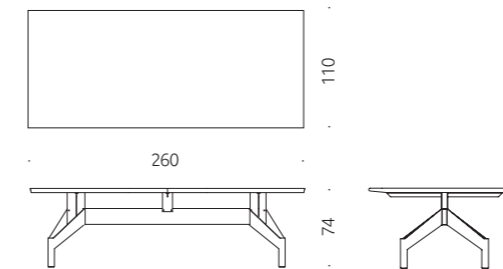
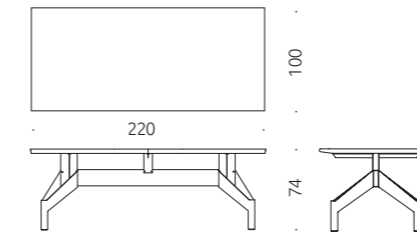

Typologie Collection de tables. **Plateau** Panneau en particules de bois revêtu de laminé à bord ébroussé ou panneau en particules de bois plaqué en chêne à bord en chêne massif ébroussé et têtes profilées. **Base** En tôle d'acier pliée avec barre centrale en aluminium. Pieds réglables. **Finition/Couleur** Plateau : laminé blanc avec bord peint en blanc; chêne naturel traité avec un vernis acrylique pores ouverts. Base : tôle d'acier et barre centrale en aluminium peint aux poudres, blanc ou rouille. **Accessoires** Les plateaux de la table (à partir de 3 m) peuvent être équipés d'une ou plusieurs prises électriques et téléphoniques. Le set est composé de deux coffrets contenant : une prise schuko, une prise normale, deux prises RJ45 données/téléphone avec câbles, un caniveau à câbles, une spirale passe-câbles verticale.

>39

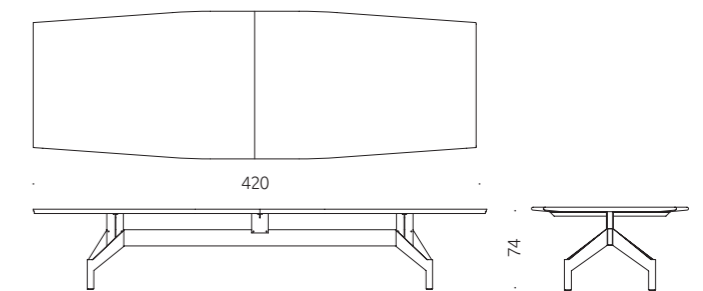
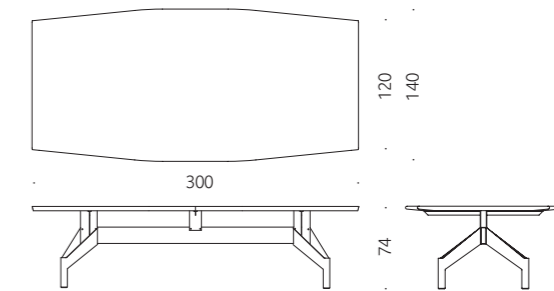

OTIS

design Lorenz*Kaz, 2007 - 2008

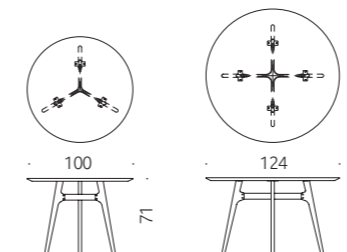

Typologie Table ronde. **Plateau** Panneau en multiplis de bouleau revêtu de laminé. **Base** À trois ou quatre pied en tôle d'acier profilée. **Finition/Couleur** Plateau : laminé noir ou blanc avec bord en multiplis de bouleau traité à la peinture polyuréthane pores bouchés. Base : acier peint aux poudres blanc ou noir. **Remarques** Pour la version pour l'extérieur veuillez s'il vous plait contacter notre service clientèle : customerservice@depadova.it

>88

QUADRATO

1986

>52



Typologie Table carrée ou rectangulaire. **Plateau** Panneau en particules de bois revêtu de laminé avec bord en multiplis de bois. **Base** En acier. **Finition/Couleur** Plateau : laminé blanc avec bord en multiplis à vue traité au vernis transparent. Base : acier peint aux poudres blanc.

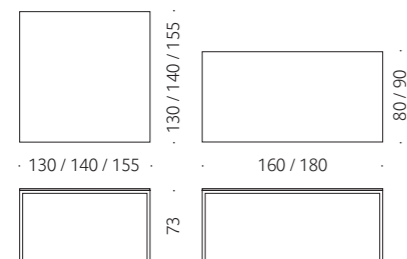

SHINE

design Vico Magistretti, 1991

>26



Typologie Collection de tables ovales, rectangulaires et table carré. **Plateau** Panneau en particules de bois revêtu de laminé avec bord émoussé ou panneaux en particules de bois plaqués en chêne avec chant en chêne chêne massif chanfreiné. **Base** En alliage tubulaire d'aluminium avec renforts internes en acier, traverses et supports du plateau en acier. **Finition/Couleur** Plateau : merisier américain teint à l'aniline, finition peinture polyuréthane pores bouchés, chêne naturel ou teint wengé finition à la peinture acrylique pores ouverts, laminé blanc avec bord peint blanc. Base : aluminium avec polissage miroir et protection avec vernis transparent; traverses et supports en acier peints aux poudres couleur aluminium.

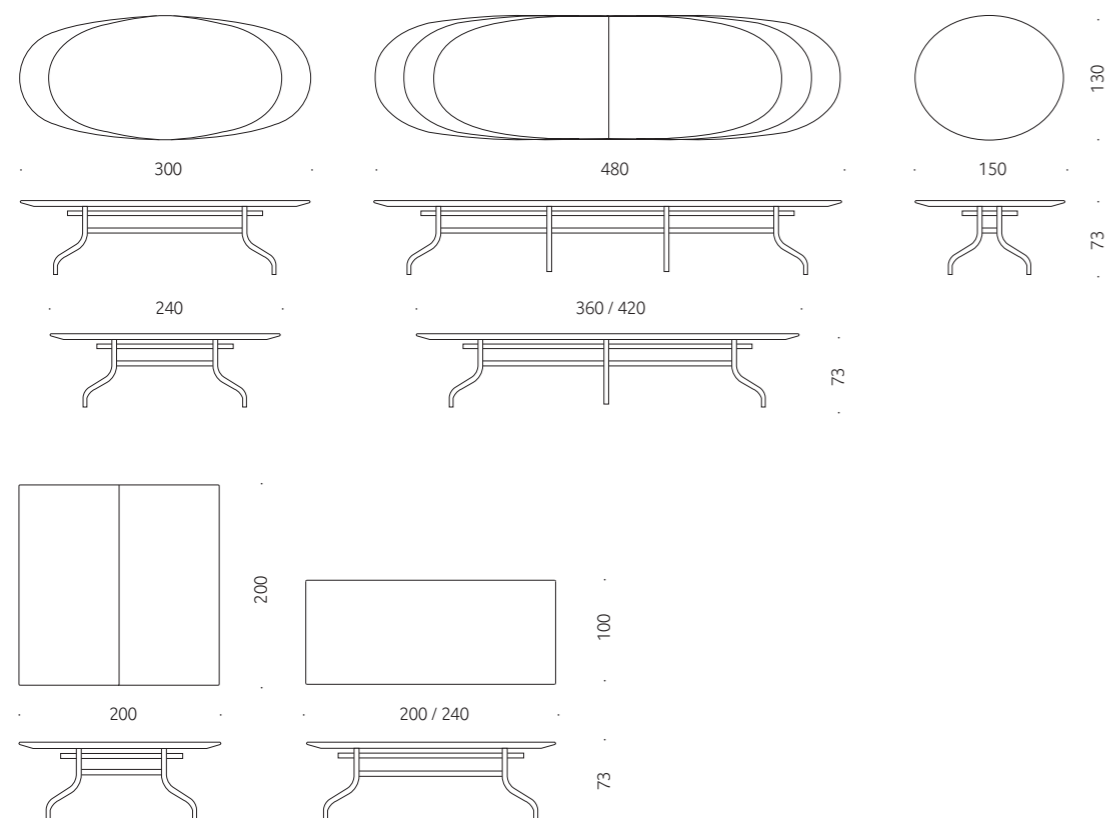

TOOLS

design Studio Cerri & Associati, 2002

>47



Typologie Table rectangulaire. **Matériau** Plateau en multiplis de bouleau revêtu de laminé, bord en PVC. **Base** Base et profils en aluminium moulé. **Finition/Couleur** Plateau : multiplis de bouleau revêtu de laminé blanc, bord en PVC blanc semi-transparent (1 cm d'épaisseur). Base : aluminium brillant.

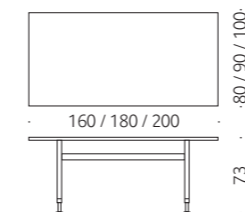

TOOLS +

design Lorenz*Kaz, 2007

>47

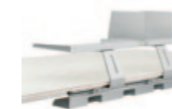

Typologie Systèmes d'accessoires pour table Tools composé de : rallonge latérale, porte-ordinateur, gaine de câbles, rail d'accrochage de la patère porte-accessoires, patère avec porte-livres et patère avec petit plateau porte-papier. **Matériau** Rallonge latérale : en multiplis de bouleau recourbé revêtu de laminé blanc, bord en PVC blanc semi-transparent (1 cm d'épaisseur). Entretoises et pieds réglables : en aluminium anodisé. Porte-ordinateur : en aluminium profilé anodisé brillant. Gaine de câbles : en aluminium anodisé satiné. Rail d'accrochage de la patère porte-accessoires en aluminium extrudé anodisé satiné. Patère avec porte-livres et patère avec petit plateau porte-papier : en aluminium anodisé satiné. **Remarques** Le gaine de câbles peut être accroché au rail ou, si les accessoires ne sont pas prévus, il est possible de l'accrocher directement sur le plateau de la table à l'aide des patères fournies.

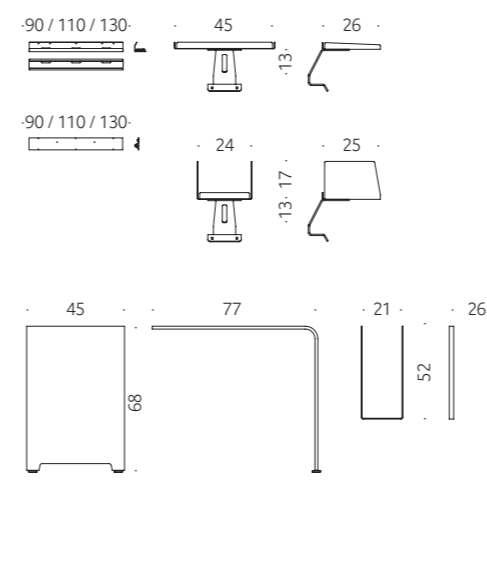

CIRENE 03

design Vico Magistretti, 2003

>79



Typologie Chaise avec accoudoirs. **Matériau** Structure en frêne massif recourbé à la vapeur avec coque anatomique en bois multiplis de hêtre. Version rembourrée avec coque revêtue de polyuréthane expansé. **Finition/Couleur** Structure : frêne blanchi et teint érable ou teint wengé, traité au vernis transparent. Assise en laminé blanc avec bord en multiplis de hêtre à vue ou plaquée en érable naturel ou en chêne teint wengé traité au vernis transparent. Assise rembourrée : revêtement en tissu déhoussable lavable à sec ou en cuir fixe.

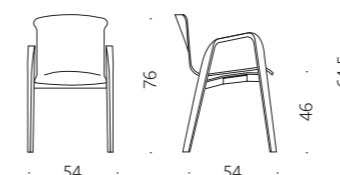

CIRENE I CIRENE IMBOTTITA

design Vico Magistretti, 1999

> 40

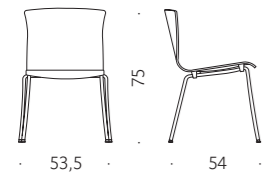

Typologie Chaise avec ou sans accoudoirs, empilable (jusqu'à dix chaises) ou pivotante. **Matériau** Coque anatomique en multiplis de hêtre. Version rembourrée avec coque revêtue de polyuréthane expansé. Assise fixe en acier. Chaise pivotante à cinq rayons en acier : réglable en hauteur au moyen d'un piston à gaz. Équipée de roulettes pivotantes en plastique noire avec frein de sécurité pour sols mous ou moquette. Sur demande, roulettes pivotantes à bande de roulement souple en gris, avec frein de sécurité pour sols durs comme le parquet et le marbre. **Finition/Couleur** Base : acier chromé brillant. Coque : hêtre laqué gris anthracite, laminé blanc avec bord en multiplis de hêtre à vue ou plaquée en chêne teint wengé, en érable naturel ou en hêtre teint à l'aniline couleur rouge, traité au vernis transparent. Coque rembourrée : revêtement en tissu déhoussable lavable à sec ou en cuir fixe. **Remarques** Crochet pour accrochage latérale en acier chromé brillant. Le crochet prévoit un perçage spécial sur la structure de la chaise et ne s'applique donc pas aux chaises fournies précédemment.

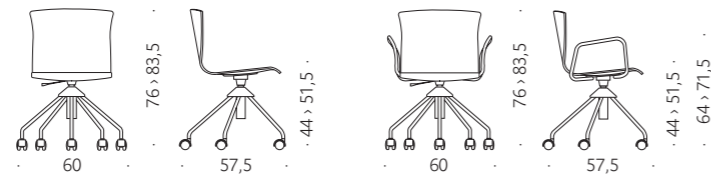
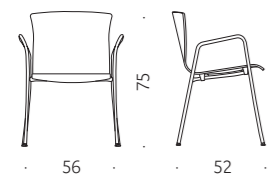

FLOWER

design Vico Magistretti avec Patricia Urquiola, 1996

> 39

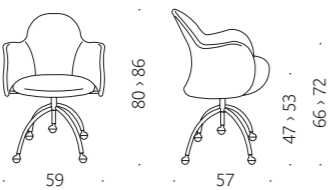
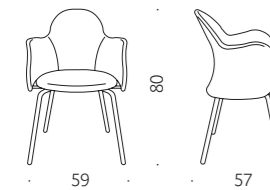

Typologie Petit fauteuil fixe ou pivotant à roulettes **Matériau** Structure en polyuréthane rigide, assise avec rembourrage en polyuréthane expansé et ouate de polyester. **Base** Base fixe à quatre pieds en acier. Base pivotante à cinq rayons en acier, réglable en roulettes pivotantes en plastique noire avec frein de sécurité pour sols mous ou moquette. Sur demande, roulettes pivotantes à bande de roulement souple en gris, avec frein de sécurité pour sols durs comme le parquet et le marbre. **Finition/Couleur** Base en acier chromé brillant. Revêtement en tissu déhoussable.

INCISA

design Vico Magistretti - Centro Design Binfaré, 1992

> 26

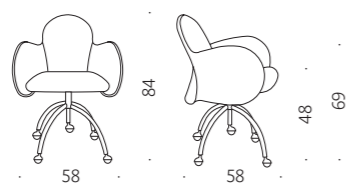
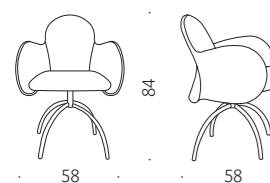

Typologie Petit fauteuil pivotant. **Matériau** Structure en polyuréthane rigide, assise avec rembourrage en polyuréthane expansé. Revêtement externe en cuir. Revêtement intérieur détachable à l'aide d'une fermeture-éclair, en tissu ou cuir, rembourré en ouate de polyester, bordé d'un ruban de coton. **Base** Base fixe à quatre rayons en acier. Base pivotante à cinq rayons avec roulettes, en acier. Roulettes pivotantes en plastique noir avec frein de sécurité pour les sols mous ou moquette. Sur demande avec bande de roulement souple en gris, avec frein de sécurité pour sols durs comme le parquet ou le marbre. **Finition/Couleur** Base en acier chromé brillant. Revêtement externe : cuir naturel, rouge bulgare, marron ou noir. Bords : coton naturel, brut, poil de chameau, rouille, marron, noir, gris, bleu, bleu foncé ou rouge.

LAVENHAM

design Patricia Urquiola, 2008

> 64

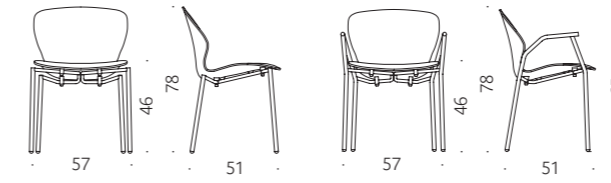

Typologie Chaise empilable (jusqu'à six chaises) avec ou sans accoudoirs. **Matériau** Coque moulée en matière plastique. **Base** En acier. **Finition/Couleur** Coque blanche ou noire avec surface brillante et motif matelassé moulé sur la surface interne. Base : acier chromé ou peint blanc ou noir mat.

LAVENHAM EXECUTIVE

design Patricia Urquiola, 2010

> 64

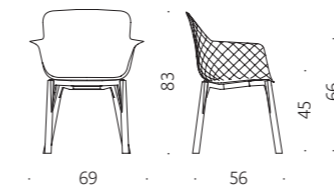

Typologie Petit fauteuil avec accoudoirs. **Matériau** Coque moulée en matière plastique. **Base** Base fixe en acier peinte aux poudres blanc ou noir et pieds en frêne teint chêne. Pieds en plastique. Base pivotante à quatre rayons en aluminium moulé brillant ou peinte aux poudres blanc ou noir. Pieds en plastique. Base pivotante à cinq rayons en aluminium moulé brillant ou peinte aux poudres blanc ou noir. Roulettes pivotantes en plastique noire avec frein de sécurité pour sols mous ou moquette. Sur demande, roulettes pivotantes à bande de roulement souple en gris, avec frein de sécurité pour sols durs comme le parquet et le marbre. **Finition/Couleur** Coque blanche ou noire avec surface mate et motif matelassé moulé sur la surface externe. Sont disponibles sur demande : coussin de l'assise : rembourrage en polyuréthane expansé; revêtement déhoussable en tissu et cuir doté dans la partie inférieure de surface antiglisse; housse : en tissu matelassé déhoussable avec bord élastique.

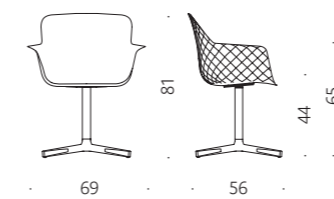

OLIMPIA

2008

> 76

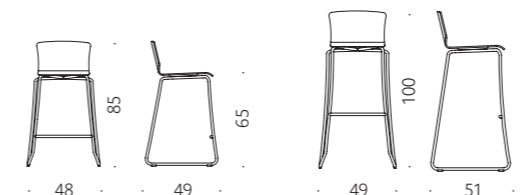

Typologie Tabouret empilable à deux hauteurs. **Matériau** Coque anatomique en multiplis de hêtre revêtu de laminé ; plaquée en érable ou chêne. **Base** En tube d'acier avec repose-pieds en acier inox. Pieds en plastique. **Finition/Couleur** Coque : hêtre revêtu de laminé blanc avec bord à vue; plaquée en érable naturel ou en chêne teint wengé, avec finition en vernis transparent. Base : acier chromé brillant, repose-pieds en acier inox.

POLLACK

design Vico Magistretti, 1998

>66

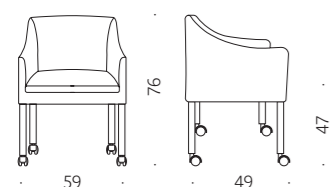
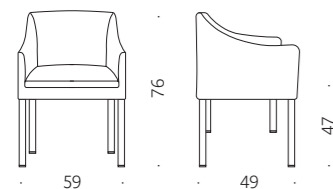

Typologie Petit fauteuil. **Matériau** Structure en acier avec assise à sangles élastiques, mousse en polyuréthane expansé, revêtue d'ouate de polyester. **Base** Pieds en hêtre, chêne ou en aluminium avec ou sans roulettes. La version avec roulettes est disponible avec des roulettes pivotantes en plastique noir avec frein de sécurité pour sols mous ou moquette. Sur demande, roulettes pivotantes à bande de roulement souple en gris, avec frein de sécurité pour sols durs comme le parquet et le marbre. **Finition/Couleur** Pieds en aluminium : anodisé brillant ou satiné. Pieds en bois : en hêtre naturel, en chêne ou teint wengé, traité au vernis transparent. Revêtement en tissu déhoussable ou en cuir fixe.

POLLACK II

design Vico Magistretti, 1999

>79

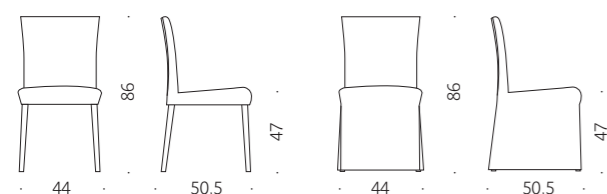

Typologie Assise rembourré. **Matériau** Structure en acier avec assise en sangles élastiques, dossier flexible, mousse de polyuréthane expansé, revêtu d'ouate de polyester. **Base** pieds en hêtre, chêne ou aluminium. **Finition/Couleur** Pieds : hêtre naturel, en chêne naturel ou teint wengé, traité au vernis transparent, aluminium anodisé brillant ou satiné. Revêtement en tissu déhoussable, en version avec revêtement long également.

SERBELLONI

design Vico Magistretti, 1994

>35

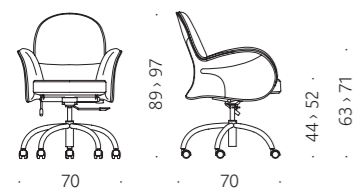

Typologie Fauteuil de direction pivotant, à roulettes, inclinable et à hauteur réglable. **Matériau** Structure métallique avec mousse de polyuréthane expansé. Revêtement externe en cuir. Revêtement intérieur détachable à l'aide d'une fermeture-éclair, en tissu ou cuir, rembourré en ouate de polyester, bordé d'un ruban de coton. **Base** Base pivotante à cinq rayons avec roulettes, en acier. Roulettes pivotantes en plastique noir avec frein de sécurité pour les sols mous ou moquette. Sur demande avec bande de roulement souple en gris, avec frein de sécurité pour sols durs comme le parquet ou le marbre. **Finition/Couleur** Base en acier chromé brillant. Revêtement externe : cuir naturel, rouge bulgare, marron ou noir. Bords : coton naturel, brut, poil de chameau, rouille, marron, noir, gris, bleu, bleu foncé ou rouge.

SILVER | IMPILABILE | BARRA

design Vico Magistretti, 1989

>48;58

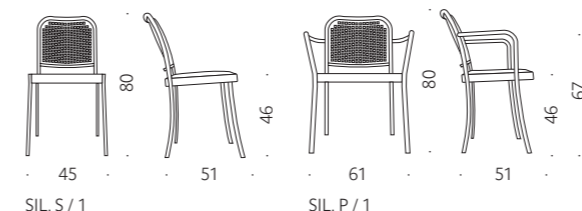

SIL S / 1

SIL P / 1

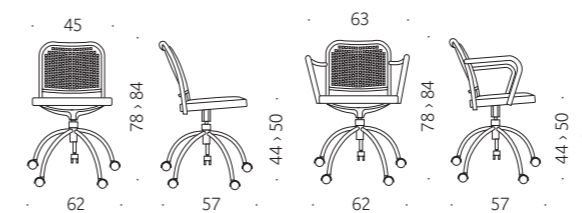

SIL S / II

SIL P / II

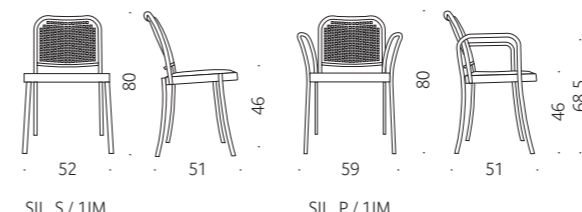

SIL S / 1IM

SIL P / 1IM

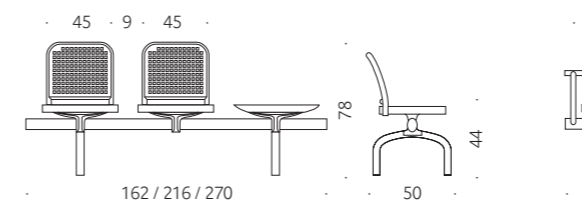

SIL S / B

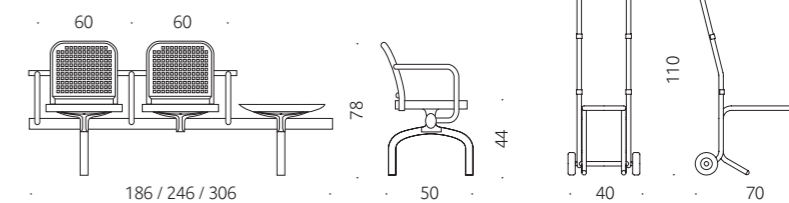

SIL P / B

SIL A / 3

Typologie Système de chaises composé de chaises avec ou sans accoudoirs, chaise empilable (jusqu'à six chaises), chaise pivotante sur roulettes, chaises multiples sur barre. **Matériau** Chaise fixe : structure en tube d'aluminium, châssis de l'assise en aluminium moulé sous pression, assises et dossiers en polypropylène. Chaise pivotante : structure en tube d'aluminium, châssis de l'assise en aluminium moulé sous pression, base à cinq rayons en acier équipée de roulettes pivotantes en plastique noir avec frein de sécurité pour sols mous ou moquette. Sur demande, roulettes pivotantes avec bande de roulement souple en gris, avec frein de sécurité pour sols durs comme le parquet ou le marbre. Hauteur de l'assise réglable. Chaises multiples sur barre : en acier avec supports en aluminium moulé sous pression. **Finition/Couleur** Chaise fixe : structure en aluminium anodisé brillant ou satiné. Châssis de l'assise en aluminium brillant et peint aux poudres transparentes ou, pour la version satinée, aux poudres couleur aluminium. Chaise fixe empilable : structure en aluminium anodisé brillant. Châssis de l'assise : aluminium brillant et peint aux poudres transparentes. Chaise pivotante : structure en aluminium anodisé brillant ou satiné. Châssis de l'assise en aluminium brillant et peint aux poudres transparentes ou, pour la version satinée, aux poudres couleur aluminium. Base en acier peint aux poudres couleur aluminium. Chaises multiples sur barre : structure en aluminium anodisé satiné. Barre et base en acier peint aux poudres couleur aluminium. Assise et dossier : noir, blanc, gris, gris tourterelle, orange ou bleu cobalt. **Accessoires** Crochet pour la connexion latérale en plastique noir, à utiliser uniquement avec les chaises Silver empilables sans tablette d'écriture. Tablette d'écriture en multiplis de bois revêtu de laminé plastique blanc équipée d'articulation en aluminium moulé sous pression. Chariot de transport jusqu'à six chaises en aluminium anodisé brillant avec roulettes en caoutchouc. Coussin en polyuréthane expansé, revêtu de tissu en coton noir, blanc, gris, gris tourterelle, orange ou bleu cobalt, déhoussable et lavable à sec. Il se fixe à l'assise au moyen du bouton en plastique à pression. **Remarques** Disponible, sur demande, avec un traitement spécial de protection pour usage à l'extérieur. Chaises multiples sur barre : pour chaque batterie double, deux barres de jonction sont nécessaires.

SILVER SGABELLO

2004

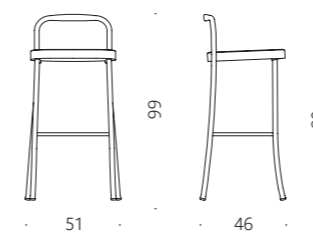

Typologie Tabouret. **Matériau** Structure en tube d'aluminium, châssis de l'assise en aluminium moulé sous pression, assise en polypropylène. **Finition/Couleur** Structure en aluminium anodisé brillant ou satiné. Châssis de l'assise en aluminium brillant et peint aux poudres transparentes ou, pour la version satinée, aux poudres couleur aluminium. Assise : noir, blanc, gris, gris tourterelle, orange ou bleu cobalt. **Remarques** Disponible, sur demande, avec un traitement spécial de protection pour usage à l'extérieur. Ce produit est disponible sur demande pour les commandes de plus de 30 pièces. Pour plus d'informations veuillez s'il vous plaît contacter notre service clientèle : customerservice@depadova.it

SPRING HD

design Damian Williamson, 2007

>76



Typologie Chaise empilable (jusqu'à 4 chaises). **Matériau** Structure en frêne massif. **Finition/Couleur** Structure : frêne naturel, teint wengé ou teint blanc, finition à la peinture acrylique pores ouverts.

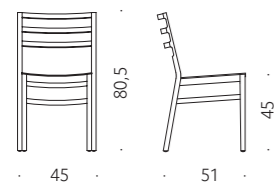

WORK

design Vico Magistretti, 2005

>52



Typologie Fauteuil de bureau avec et sans accoudoirs, pivotant à roulettes, inclinable, réglable en hauteur par unité pneumatique. Dossier réglable en hauteur. **Matériau** Dossier et assise rembourrés en polyuréthane expansé. Accoudoirs tubulaires fixes en acier chromé avec couvre-accoudoirs en polyuréthane intégral souple noir. **Base** À 5 rayons en acier. Roulettes pivotantes en plastique noir avec frein de sécurité pour les sols mous ou moquette. Sur demande avec bande de roulement souple en gris, avec frein de sécurité pour sols durs comme le parquet ou le marbre. **Finition/Revêtement** Base en acier chromé brillant. Revêtement en tissu complètement déhoussable ou fixe en cuir.

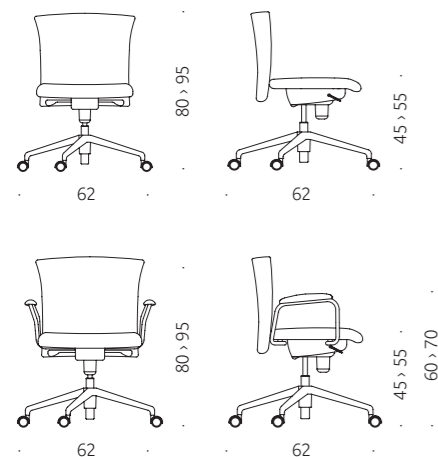

ANTENNA

design Vico Magistretti, 2005



Typologie Petite table ronde ou carré. **Plateau** Panneau en particules de bois. **Base** En acier. **Finition/Couleur** Plateau : laqué blanc. Base : verni aux poudres aluminium. **Remarques** Ce produit est disponible sur demande pour les commandes de plus de 30 pièces. Pour plus d'informations veuillez s'il vous plait contacter notre service clientèle : customerservice@depadova.it

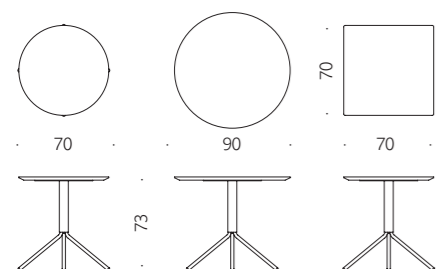

ARTHUR

1999

>79



Typologie Petite table ronde ou rectangulaire. **Plateau** Panneau en laminé stratifié. **Base** Pour l'extérieur : en acier inoxydable et en acier galvanisé. **Finition/Couleur** Plateau : laminé blanc. Base : acier inoxydable. **Remarques** Ce produit est disponible sur demande pour les commandes de plus de 30 pièces. Pour plus d'informations veuillez s'il vous plait contacter notre service clientèle : customerservice@depadova.it

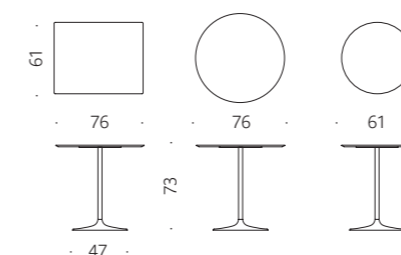

DAN I DAN OVALE

1992

>98



Typologie Petite table ronde ou ovale. **Plateau** Dan : panneau en particules de bois. Dan ovale : panneau en particules de bois revêtus de laminé avec bord émaillé. **Base** En aluminium. **Finition/Couleur** Dan : laqué blanc ou gaufré noir. Dan ovale : laminé blanc avec bord verni blanc. Base : aluminium anodisé satiné.

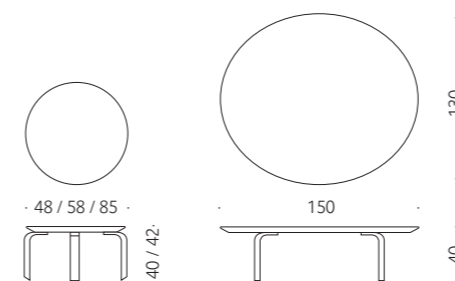

SWISS

design Mirto Zocca, 2003

>33



Typologie Petite table basse ronde ou ovale, réglable en hauteur. **Plateau** Panneau en laminé stratifié avec âme en aluminium. **Base** En acier. **Finition/Couleur** Plateau : laminé stratifié noir avec âme d'aluminium et surface blanche. Laminé stratifié noir avec âme d'aluminium et surface plaquée wengé, traité au vernis acrylique pores ouverts. Base : acier chromé brillant.

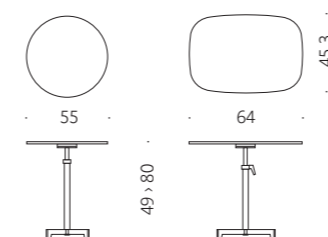

TRIO

design Vico Magistretti, 1997

>64

Typologie Petite table. **Plateau** Panneau en particules de bois. **Base** En aluminium anodisé, fixe ou avec roulettes. **Finition/Couleur** Plateau : laqué blanc gaufré. Base : aluminium anodisé brillant.

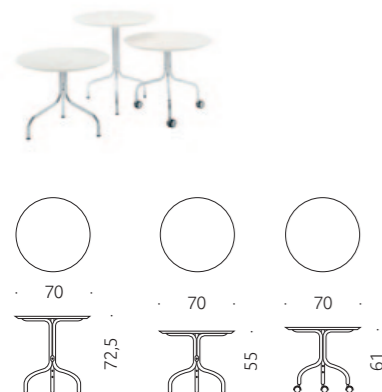

CIRCLE LAMP

design Monica Förster, 2010

>76

Typologie Lampe de terre. **Matériel** Structure en acier. Abat-jour en aluminium. Diffuseur en méthacrylate. **Finition/Couleur** Structure vernis par poudre. Abat-jour vernis avec vernis polyuréthane à effet caoutchouc. Couleurs: blanc ou jaune. **Remarques** Source : lampe fluorescente électronique à lumière chaude et à économie d'énergie, FL E27, 220-240V, 30W (2.700 Lumen, équivalents à une lampe à incandescence de 150W) Interrupteur à pied sur le câble d'alimentation. **CE**

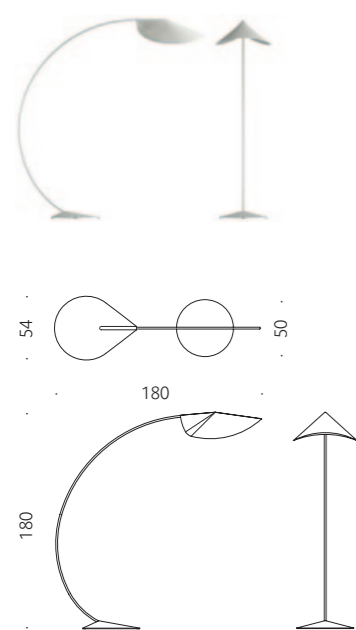

DT LIGHT

design Phil Luithlen, 2003

>101

Typologie Lampe à suspension composée d'un bras en trois longueurs suspendu au plafond et équilibré au sol par un câble en acier avec contrepoids qui permet à la lampe de tourner à 360° et d'être réglée en hauteur et d'en modifier l'inclinaison. **Matériau** Bras et contrepoids en aluminium. Diffuseurs en papier parcheminé, en percaline ou en PVC, avec support en matière plastique. **Finition/Couleur** Bras et contrepoids en aluminium satiné. Diffuseurs : papier parchemin blanc, percaline gris-argent, PVC métallisé chrome. **Remarques** Le câble fourni est pour une hauteur sol/plafond de 4,50 m maximum. Pour des hauteurs supérieures (jusqu'à 8 m) commander le câble spécial. Petite lampe, diffuseur ø 32 cm, ampoule E14 max 60 W. Moyenne et grande lampe, diffuseur ø 42 cm, ampoule E27 max 100 W.

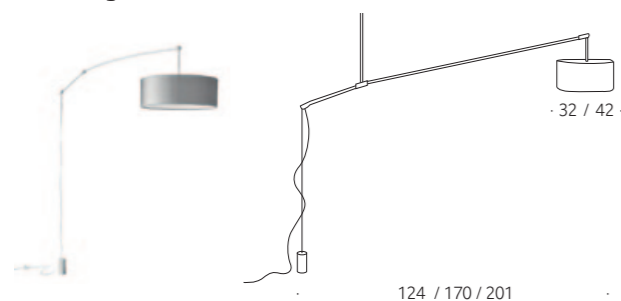

FINDER

design Xavier Lust, 2001

>52

Typologie Porte-revues/ porte-documents à suspendre. Disponible dans le format vertical à quatre compartiments, horizontal avec six compartiments et grand horizontal avec seize compartiments. **Matériau** Acier ou acier inox. **Finition/Couleur** Acier peint blanc brillant ou acier inox super mirror. **Remarques** Il est possible d'écrire sur la surface avec un feutre classique non permanent. Il est possible d'utiliser des aimants sur la version laquée en blanc. La version avec poche fenêtre permet de déposer de petits documents ou cartes postales.

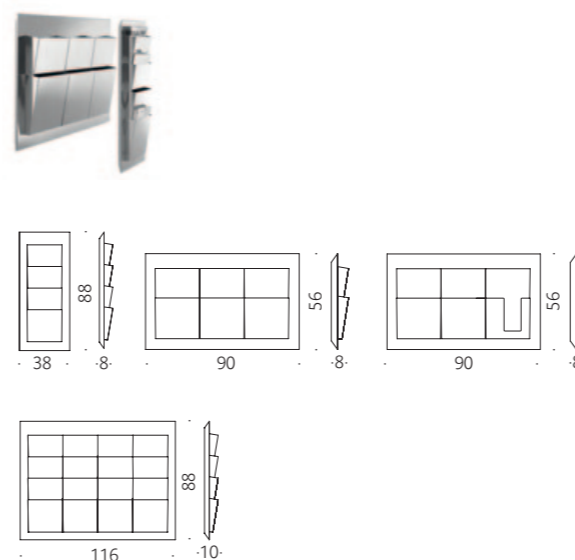

NARCISO

design Enrico Franzolini, 1987 première édition - 1997 réédition modifiée

>98

Typologie Miroir monté sur roulettes. La poignée chromée, qui permet de le déplacer plus facilement, est un anneau placé au centre du miroir. Quatre patères sur le montant arrière servent de portemanteaux. **Matériau** Miroir en verre, le support du miroir est constitué d'un panneau de particules de bois mélaminé, châssis en acier. **Base** Roulettes industrielles, deux fixes et une pivotante. **Finition/Couleur** Montant du miroir : noir ou gris clair. Châssis : peint aux poudres en gris aluminium. Poignée chromée.



ROKUMARU

design Nendo, 2008

>64

Typologie Portemanteaux. **Matériau** Structure en frêne massif, à la section rhomboïdale. **Base** Pieds en plastique. **Finition/Couleur** Frêne naturel ou teint wengé, finition au vernis acrylique pores ouverts.

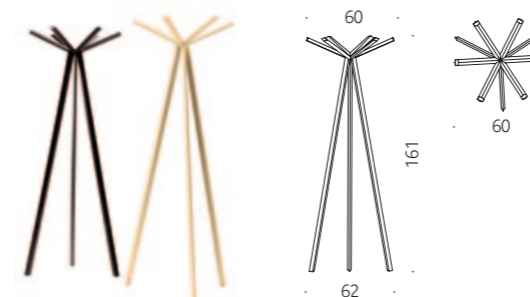

FRAMURA | CHAISE + POUF

design Aksu / Suardi, 2009

>88



Typologie Chaise et pouf. **Matériau** Structure en tube d'aluminium avec âme renforcée en acier. Coussins rembourrés en fibres de polyester avec insert semi-rigide dans la partie inférieure en contact avec la structure. Les coussins sont fixés à la structure au moyen d'une sangle en polyester. **Finition/Revêtement** Structure peinte aux poudres blanc ou argent. Coussins revêtus en tissu pour l'intérieur et en tissu de polyester pour l'extérieur. Sangle en polyester orange, vert ou gris.

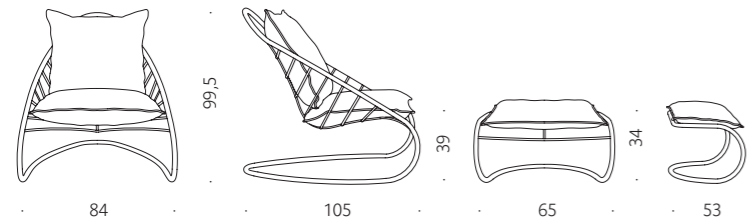

FRAMURA | DONDOLO

design Aksu / Suardi, 2009

>88



Typologie Balancelle. **Matériau** Structure en tube d'aluminium avec âme renforcée en acier. Coussins rembourrés en fibres de polyester avec insert semi-rigide dans la partie inférieure en contact avec la structure. Les coussins sont fixés à la structure au moyen d'une sangle en polyester. **Finition/Revêtement** Structure peinte aux poudres blanc ou argent. Coussins revêtus en tissu pour l'intérieur ou en tissu de polyester pour l'extérieur. Sangle en polyester orange, vert ou gris.

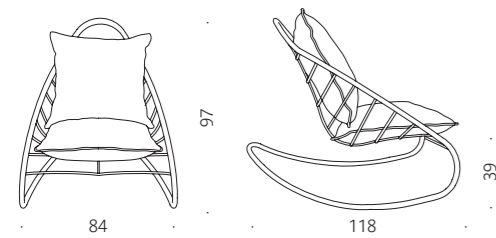

FRAMURA | NIDO

design Aksu / Suardi, 2009

>88



Typologie Assise à plusieurs places. **Matériau** Structure en tube d'aluminium avec âme renforcée en acier, tressée d'une sangle en polyester. Coussin central en polyuréthane expansé, coussins volants en fibre de polyester. Base : Pieds articulés en plastique. **Finition/Revêtement** Structure peinte aux poudres blanc ou argent. Coussins revêtus en tissu pour l'intérieur et en tissu de polyester pour l'extérieur. Sangle en polyester orange, vert ou gris. Le coussin central est revêtu uniquement de tissu en polyester blanc. **Remarques** La structure peut être inclinée dans plusieurs positions. Nous conseillons cinq coussins par Nido.

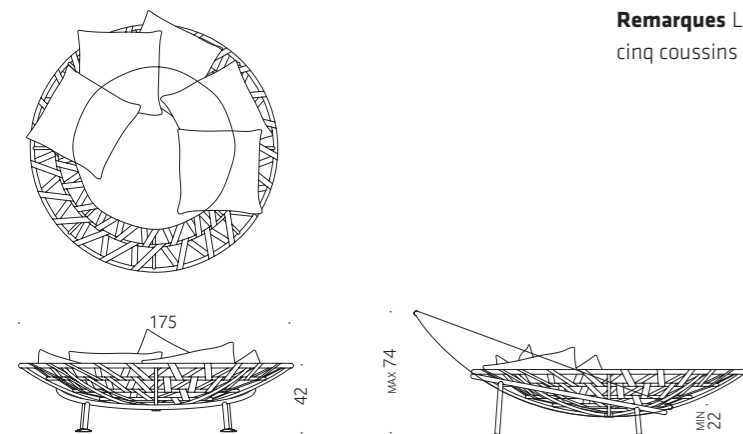

FRAMURA | LETTINO PRENDISOLE

design Aksu / Suardi, 2009

>91



Typologie Bain de soleil. **Matériau** Structure en tube d'aluminium avec âme renforcée en acier. Coussins rembourrés en fibres de polyester avec insert semi-rigide dans la partie inférieure en contact avec la structure. Les coussins sont fixés à la structure au moyen d'une sangle en polyester. Poignée de réglage du bain de soleil en acier inox. **Finition/Revêtement** Structure peinte aux poudres blanc ou argent. Coussins revêtus en tissu pour l'intérieur et en tissu de polyester pour l'extérieur. Sangle en polyester orange, vert ou gris. **Accessoires** Petite table latérale avec structure en tube et tôle d'aluminium peinte aux poudres en blanc ou argent. **Remarques** Dossier réglable sur trois positions.

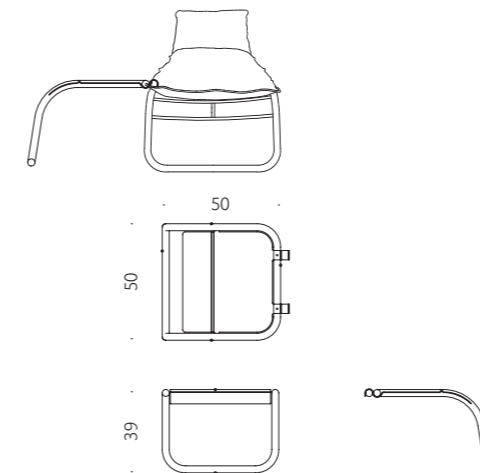
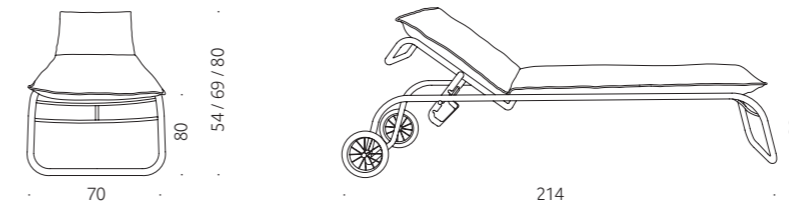

LAVENHAM OUTDOOR

design Patricia Urquiola, 2009

>88



Typologie Chaise empilable (jusqu'à six chaises) avec ou sans accoudoirs pour l'extérieur. **Matériau** Coque moulée en matière plastique. **Base** Acier inox. **Finition/Couleur** Coque : blanche ou noire avec surface brillante et motif matelassé moulé sur la surface interne. Base : acier inox satiné.

