

zanotta:

2022 new products

Re-Connecting

Reconnecting is the theme of the 2022 collection.
Reconnecting with people, with objects
and with Earth in a more sustainable way.

Re-Connecting

It's time to get closer. To people, to things to a different — more conscious — way of living. Let's go back to relating to reality. And let's take advantage of this newfound closeness to bring real people and their authentic needs back to the centre of the design process. In terms of design, the challenge is to be able to translate the new behaviours of living into products capable of responding to multiple needs in an even more satisfying, complete and innovative way. Functional, comfortable and versatile furnishing elements, able to accompany us in all the steps of everyday life. Design objects that last over time without tiring. Made with care in every detail, following the best Italian artisan tradition. Built when possible, with regenerated materials and easy to disassemble, with a view to increasing sustainability. Above all, products with great personality, able to arouse emotions. May they help us, with their silent presence, in the difficult task of reconnecting. With others, with spaces. With the world we live in.

The new 2022 Collection

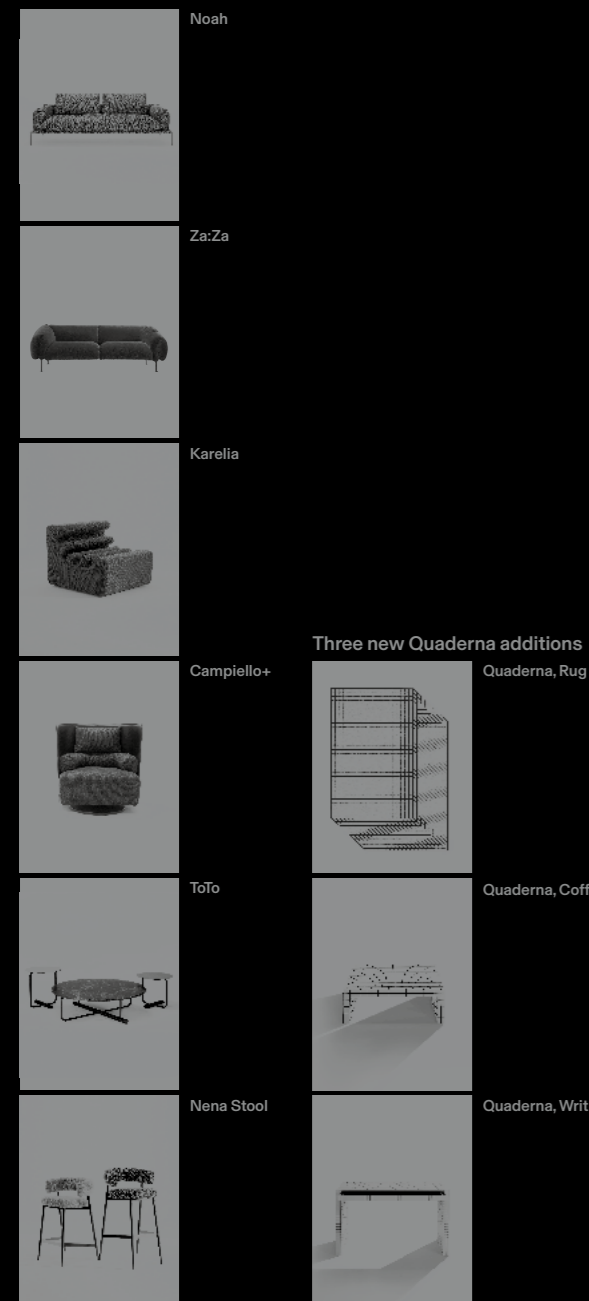

Re-Connecting

È tempo di riavvicinarci. Alle persone, alle cose, a un modo diverso — più consapevole — di vivere. Torniamo a metterci in relazione con il reale. E approfittiamo di questa ritrovata vicinanza per riportare le persone vere e i loro bisogni autentici al centro del processo progettuale. Sul piano del design, la sfida è riuscire a tradurre i nuovi comportamenti dell'abitare in prodotti capaci di rispondere a molteplici esigenze in modo ancora più soddisfacente, completo e innovativo. Elementi d'arredo funzionali, confortevoli e versatili, in grado di accompagnarci in tutti i passaggi della vita quotidiana. Oggetti di design che durino nel tempo senza stancare. Realizzati con cura in ogni dettaglio, nel solco della migliore tradizione artigianale italiana. Costruiti quando possibile con materiali rigenerati e facili da disassemblare, in un'ottica di sempre maggiore sostenibilità. Soprattutto, prodotti ricchi di personalità, che sappiano suscitare emozioni. Che ci aiutino, con la loro silenziosa presenza, nel difficile compito di riconnetterci. Con gli altri, con gli spazi. Con il mondo in cui viviamo.

The new 2022 Collection, La nuova collezione 2022

1345	Noah	02-19
1045	Za:Za	20-27
870	Karelia	28-33
880	Campiello+	34-37
627,628	ToTo	38-41
2293	Nena Stool	42-45

Three new Quaderna additions, I tre nuovi pezzi di Quaderna

150	Rug	46-47
656	Coffee table	48-49
2750	Writing desk	50-53

Technical specifications, Informazioni tecniche		54-59
---	--	-------

Noah

1345



Sketches of a slender rectangular platform upon which all elements are connected became the point of departure for the Noah collection. Designed to adapt to different spaces and needs, Noah Sofa combines small dimensions with extreme modularity. A single seat cushion offers greater flexibility in the use of seating, while the high and enveloping back cushion offers a total comfort. This visually element morphed into an optional curved module. The intention of designer Damian Williamson is to create a relaxed and convivial atmosphere with seating positions that facilitate eye contact. While the integrated wooden trays contribute to the overall graphic expression and provide useful space for our belongings.

Gli schizzi di un'esile piattaforma rettangolare alla quale sono collegati tutti gli elementi sono diventati il punto di partenza per la collezione Noah. Progettato per adattarsi a spazi ed esigenze differenti, il divano Noah unisce ridotte dimensioni a un'estrema modularità. Un cuscino di seduta unico offre una maggiore flessibilità di utilizzo, mentre il cuscino dello schienale alto e avvolgente offre un comfort totale. Questo elemento di leggerezza visiva continua anche in un modulo curvo opzionale. L'intenzione del designer Damian Williamson è quella di creare un'atmosfera rilassante e conviviale con posizioni di seduta che facilitino il contatto visivo. Mentre i vassoi in legno contribuiscono all'espressione grafica complessiva e forniscono spazio utile per i nostri effetti personali.

Designer:

Damian Williamson



↶↑ Noah

Modular sofa, Divano componibile

Fabric, Tessuto: Viburno 28056

Feet, Piedi: Graphite painted steel, Acciaio verniciato grafite



➤→ Leather, Pelle: Extra 0479

Details, Dettagli

Noah fits large, medium, small spaces. Maybe we should have called it Zelig.





Noah

Modular sofa, Divano componibile
+ Tray, Vassoio

Fabric, Tessuto: Taiga 32554

Feet, Piedi: Steel feet with glossy black nickel satin finish,
Piedini in acciaio nichelsatinato lucido nero

Detail, Dettaglio



Noah

Fabric, Tessuto: Taiga 32554

Details, Dettagli

“An elegant and formally resolved sofa that creates a welcoming and inclusive space.”







Noah

Modular sofa, Divano componibile
+ Tray, Vassoio

Fabric, Tessuto: Taiga 32503

Feet, Piedi: Steel feet with glossy black nickel satin finish,
Piedini in acciaio nichelsatinato lucido nero

Detail, Dettaglio



↗ Pouf + Tray, Vassoio

Fabric, Tessuto: Taiga 32503

Detail, Dettaglio

↘ Fabric, Tessuto: Taiga 32503

Feet, Piedi: Steel feet with glossy black nickel satin finish,
Piedini in acciaio nichelsatinato lucido nero





Noah Modular sofa, Divano componibile + Tray, Vassoio Fabric, Tessuto: Taiga 32503 Detail, Dettaglio



Noah Modular sofa, Divano componibile + Tray, Vassoio Fabric, Tessuto: Taiga 32503 Feet, Piedi: Steel feet with glossy black nickel satin finish, Piedini in acciaio nichelsatinato lucido nero Detail, Dettaglio





A metal structure, light but solid, acts as a skeleton to this sofa. The straps, not elastic and stretched like traditional sofas, but fixed to the structure, create a suspended seat like a hammock, where you can sink feeling wrapped by a cloud. The cushions, covered sartorially, are soft and abundant. Za:Za is the result, as the name suggests, of a close collaboration between Zaven and Zanotta, a work of synthesis and deconstruction, where the canonical elements that make up the sofa have been examined, decomposed and reduced to the essentials. In Za:Za the sustainability aspect is primary: no glues are used and all materials are easily recyclable.

Una struttura in metallo, leggera ma solida, fa da scheletro a questo divano. Le cinghie, non elastiche e tese come nei divani tradizionali ma fissate alla struttura, creano una seduta sospesa come un'amaca, dove sprofondare sentendosi avvolti da una nuvola. I cuscini, rivestiti sartorialmente, sono morbidi e abbondanti. Za:Za è il risultato, come suggerisce il nome, di una stretta collaborazione tra Zaven e Zanotta, un lavoro di sintesi e decostruzione dove gli elementi canonici che compongono il divano sono stati esaminati, scomposti e ridotti all'essenziale. In Za:Za l'aspetto della sostenibilità è primario: non vengono utilizzate colle e tutti i materiali sono facilmente riciclabili.

Designer:

Zaven



Za:Za

Monobloc sofa, Divano monoblocco

Fabric, Tessuto: Quid 40357

Steel frame, Struttura: Matt red varnished, Acciaio verniciato rosso opaco

Soft as a cloud, cozy as a hammock.



Za:Za

Monobloc sofa, Divano monoblocco

Fabric, Tessuto: Quid 40357

Steel frame, Struttura: Matt red varnished,
Acciaio verniciato rosso opaco



↓↑ Fabric, Tessuto: Quid 40357

Details, Dettagli





“We have explored a language that offers a comfortable and environmentally conscious product.”



Za:Za Monobloc sofa, Divano monoblocco Fabric, Tessuto: Top 31905 Steel frame, Struttura: Matt black varnished, Acciaio verniciato nero opaco

↑↓ Za:Za Monobloc sofa, Divano monoblocco Steel frame details, Dettagli struttura in acciaio



“Abbiamo esplorato un linguaggio formale e tecnico che considera non solo l'estetica e il comfort, ma anche la razionalizzazione dei cicli di produzione e riciclo, per offrire un prodotto confortevole e ecosostenibile.”



Designed by the Finnish Liisi Beckmann, this 60's pop icon owes its name to the Karelia, the region where the designer was born and that has always remained in her heart. And that still intact land, indented by creeks, gulfs, lakes, inspires that feeling of joy and freedom that here becomes an intact wavy sign of the seat. The armchair embodies in itself the free and experimenting language of the Sixties and Seventies, a sculptural furniture that absolutely does not show its fifty years. This timeless cult object is now proposed by Zanotta after a careful tuning of the coating and comfort. The double density of polyurethane, the slight enlargement of the seat and the padding in bielastic foam with very high resistance, guarantee greater comfort and the maintenance of the shape over time.

Disegnata dalla finlandese Liisi Beckmann, questa icona pop degli anni '60 deve il suo nome alla Karelia, la regione dove è nata la designer e che le è sempre rimasta nel cuore. E quella terra ancora intatta, frastagliata da insenature, golfi, laghi, ispira quella sensazione di gioia e libertà che qui diventa un caratteristico segno ondulato della seduta. La poltrona incarna in sé il linguaggio libero e sperimentale degli anni Sessanta e Settanta, un arredo scultoreo che non mostra assolutamente i suoi cinquant'anni. Questo oggetto cult senza tempo viene ora riproposto da Zanotta dopo un'attenta messa a punto del rivestimento e del comfort. La doppia densità del poliuretano, il leggero ampliamento della seduta e l'imbottitura in schiuma bielastica ad altissima resistenza garantiscono un maggiore comfort e il mantenimento della forma nel tempo.

Designer:

Liisi Beckmann, 1966



Karelia

Armchair, Poltrona

↑ Fabric, Tessuto: Samba 32747
↖ Fabric, Tessuto: Samba 32756

74 × 80 × 60 cm
h. seat, seduta 35 cm

Detail, Dettaglio

“Karelia is the region where I was born. An uncontaminated land, rich of gulf and lakes, that has always remained in my heart.”



A Karelia Armchair, Poltrona Fabric, Tessuto: A, Samba 32726 B, Samba 32747 C, Samba 32703 D, Samba 32757

Karelia Armchair, Poltrona Fabric, Tessuto: Samba 32756



Karelia Armchair, Poltrona Fabric, Tessuto: Samba 32756 (Top) Fabric, Tessuto: Samba 32726 (Bottom)



People are often so boring.
At least design shouldn't be.



Karelia

Armchair, Poltrona

Fabric, Tessuto: Samba 32703



Karelia

Armchair, Poltrona

↖ Fabric, Tessuto: Samba 32756
↑ Fabric, Tessuto: Samba 32726
↗ Fabric, Tessuto: Samba 32758



Karelia

Armchair, Poltrona

Fabric, Tessuto: Samba 32757

In the end, everything revolves around design.



Designed in 1984 by De Pas, D'Urbino, Lomazzi, Campiello is back today as Campiello+. Still very innovative in shape, it is made even more current thanks to the wider seat, the insertion of the swivel base and the enlarged shaped cowhide shell to comfortably accommodate the shoulders. In the Campiello+ armchair, the high backrest upholstered in cowhide embraces the padded seat, completed by a lumbar cushion and an additional headrest. The swivel conic base rotates 360°. A protective alcove whose bent shell embraces and separates, also visually, the person from the environment, providing comfort and privacy at the same time.

Disegnata nel 1984 da De Pas, D'Urbino, Lomazzi, la poltrona Campiello torna oggi con il nome Campiello+. Il design, ancor oggi molto innovativo, è reso ancora più attuale grazie alla seduta più ampia, all'inserimento della base girevole e alla scocca in cuoio sagomata per accogliere comodamente le spalle. Nella poltrona Campiello+, lo schienale alto rivestito in cuoio abbraccia la seduta imbottita, completata da un cuscino lombare e da un poggiatesta aggiuntivo. La base conica girevole ruota di 360°. Un'alcova protettiva il cui guscio ricurvo abbraccia e separa, anche visivamente, la persona dall'ambiente circostante, offrendo comfort e privacy allo stesso tempo.

Designer:

De Pas, D'Urbino, Lomazzi, 1984



Campiello+ Swivel armchair, Poltrona girevole

↖ External sling in cowhide 0714, seat and lumbar cushion in fabric Top 31903, Scocca esterna in cuoio 0714, sedile e cuscino poggiatesta in tessuto Top 31903

↑ External sling in cowhide 0714, seat and lumbar cushion in fabric Top 31904, scocca esterna in cuoio 0714, sedile e cuscino poggiatesta in tessuto Top 31904

83 × 70 × 87 cm
h. seat, h. seduta 41 cm



Campiello+ Swivel armchair, Poltrona girevole

↑ External sling in cowhide 0714, seat and lumbar cushion in fabric Top 31903, Scocca esterna in cuoio 0714, sedile e cuscino poggiatesta in tessuto Top 31903

↗ External sling in cowhide pigmentato 0801, seat in fabric Victor 28120, lumbar cushion in fabric Victor 28121, Scocca esterna in cuoio pigmentato 0801, sedile in tessuto Victor 28120, cuscino poggiatesta in tessuto Victor 28121



Details, Dettagli

↗ Campiello+

External sling in cowhide 0714, seat and lumbar cushion in fabric Top 31903, Scocca esterna in cuoio 0714, sedile e cuscino poggiatesta in tessuto Top 31903



“Campiello+ is ready to welcome people of all backgrounds and in all environments, but beware that your pet will make it its home!”

“Campiello+ è pronta ad accogliere con affetto, alti e bassi, magri e grassi, belli e brutti, laici e uomini di fede di diverse razze, ma attenzione a Snoopy che ne farà il suo spazio preferito”.

Elegant from head to toe.



A playful geometry and a graphic elegance define the spirit of the ToTo collection. Designed by Bertrand Lejoly as a homage to the Italian 1980s, this versatile tables collection is a nod to the joyful aesthetic of Memphis, with a modern sensitivity. The unique central base is a characteristic element of the ToTo coffee table. Its slender steel structure and lacquered wooden foot support the top, coming in different high-end finishes. The three different heights and the array of marbles and cowhide offers many possibilities to freely combine them. These beautiful materials, delicately assembled in a simple yet sophisticated equilibrium, make ToTo an outstanding domestic piece of jewellery.

Una geometria giocosa e un'eleganza grafica definiscono lo spirito della collezione ToTo. Progettato da Bertrand Lejoly come omaggio agli anni '80 italiani, questa versatile collezione di tavolini è un rimando all'estetica gioiosa di Memphis, ma con una sensibilità moderna. La base centrale unica è un elemento caratteristico del tavolino ToTo. La sua snella struttura in acciaio e il piede in legno laccato sostengono il piano, disponibile in diverse finiture di alta gamma. Le tre diverse altezze e la gamma di marmi e cuoio offrono infinite possibilità di combinarli liberamente. Questi preziosi materiali, composti con delicatezza in un equilibrio semplice ma sofisticato, fanno di ToTo uno splendido gioiello domestico.

Designer:

Bertrand Lejoly



↑ ToTo

Coffee table, Tavolino

Top, Piano: Green Alpi marble, Marmo verde Alpi
Steel frame, Struttura: Matt black varnished, Acciaio verniciato nero opaco
Foot, Piede: Glossy green beech, Faggio verde lucido

Ø 110 × 32 cm

Detail, Dettaglio



ToTo

Coffee table, Tavolino

↻ Ø 45 × 50 cm

↑ Ø 110 × 32 cm

↑ Ø 45 × 42 cm



ToTo

Top, Piano: Green Alpi marble, Marmo verde Alpi
Steel frame, Struttura: Matt black varnished, Acciaio verniciato nero opaco
Foot, Piede: Glossy green beech, Faggio verde lucido

Ø 110 × 32 cm

Top, Piano: White Carrara marble, Marmo bianco di Carrara
Steel frame, Struttura: Matt black varnished, Acciaio verniciato nero opaco
Foot, Piede: Glossy black beech, Faggio nero lucido

Ø 45 × 50 cm

←← p. 38
ToTo

(From left, Da sinistra)
Top, Piano: White Carrara marble, Marmo bianco di Carrara
Steel frame, Struttura: Matt black varnished, Acciaio verniciato nero opaco
Foot, Piede: Glossy black beech, Faggio nero lucido

Ø 45 × 50 cm

Top, Piano: Cowhide pigmentato 0841, Cuoio pigmentato 0841
Steel frame, Struttura: Matt black varnished, Acciaio verniciato nero opaco
Foot, Piede: Glossy black beech, Faggio nero lucido

Ø 45 × 42 cm

Top, Piano: Cowhide pigmentato 0841, Cuoio pigmentato 0841
Steel frame, Struttura: Matt black varnished, Acciaio verniciato nero opaco
Foot, Piede: Glossy black beech, Faggio nero lucido

Ø 45 × 50 cm

Top, Piano: Green Alpi marble, Marmo verde Alpi
Steel frame, Struttura: Matt black varnished, Acciaio verniciato nero opaco
Foot, Piede: Glossy green beech, Faggio verde lucido

Ø 45 × 42 cm

40

cod. 627, 628

“ToTo is the idea of joyfulness and elegance brought together in one piece of furniture.”

“ToTo per me è l'idea di allegria ed eleganza riunite in un unico mobile.”

Nena Stool

2293



“We started from the comfort of the hug to design the Nena chair. We applied the same concept in the stool with its recognizable dynamic form.”

The Nena collection, designed by Lanzavecchia+Wai, is enriched with this new high stool, able to combine a distinctive design and a comfort difficult to match in this particular type of seating. The generous padding of the seat and backrest ensures a comfortable position even when sitting for a long time. The back, wide as an embrace, is characterized by a strip of fabric that hides the zip, to make the stool completely removable. The momentum of the inclined legs gives lightness and dynamism to the whole structure, in fact solid and durable. Two available heights make Nena Stool ideal for both public and domestic spaces.

La collezione Nena, disegnata da Lanzavecchia+Wai, si arricchisce con questo nuovo sgabello alto, in grado di coniugare un design distintivo e una comodità difficilmente eguagliabile in questa particolare tipologia di seduta. La generosa imbottitura del sedile e dello schienale assicura una posizione comoda anche stando seduti a lungo. Lo schienale, largo come un abbraccio, è caratterizzato da una fascia di tessuto che nasconde la cerniera, per rendere lo sgabello completamente sfoderabile. Lo slancio delle gambe inclinate dona leggerezza e dinamismo a tutta la struttura, che è solida e resistente. Due altezze disponibili rendono il Nena Stool ideale sia per spazi pubblici che domestici.

Designer:

Lanzavecchia+Wai



Nena Stool

Stool, Sgabello

↖ Fabric, Tessuto: Victor 28115
↗ Fabric, Tessuto: Victor 28116

Steel frame, Struttura:
Matt black varnished, Acciaio verniciato nero

↖ 56 × 52 × 77 cm
h. seat, h. seduta 67 cm
↗ 56 × 52 × 98 cm
h. seat, h. seduta 88 cm

“Siamo partiti dalla comodità di un abbraccio per progettare la sedia Nena. Quest’anno abbiamo applicato lo stesso concetto allo sgabello, adatto a caratterizzare lo spazio con la sua estetica riconoscibile, dinamica e raffinata in ogni dettaglio.”

High up on comfort!



Nena Stool Fabric, Tessuto: Victor 28115

Steel frame, Struttura:
Matt black varnished, Acciaio verniciato nero

Detail, Dettaglio



Nena Stool Fabric, Tessuto: Victor 28116

Steel frame, Struttura:
Matt black varnished, Acciaio verniciato nero

Detail, Dettaglio

cod. 2293



Nena Stool

Stool, Sgabello

↖ Fabric, Tessuto: Victor 28115
↗ Fabric, Tessuto: Victor 28116

Steel frame, Struttura:
Matt black varnished, Acciaio verniciato nero

Collection 2022

45

Re-Connecting

Quaderna Rug

150

Quaderna turns fifty
and it's always revolutionary.

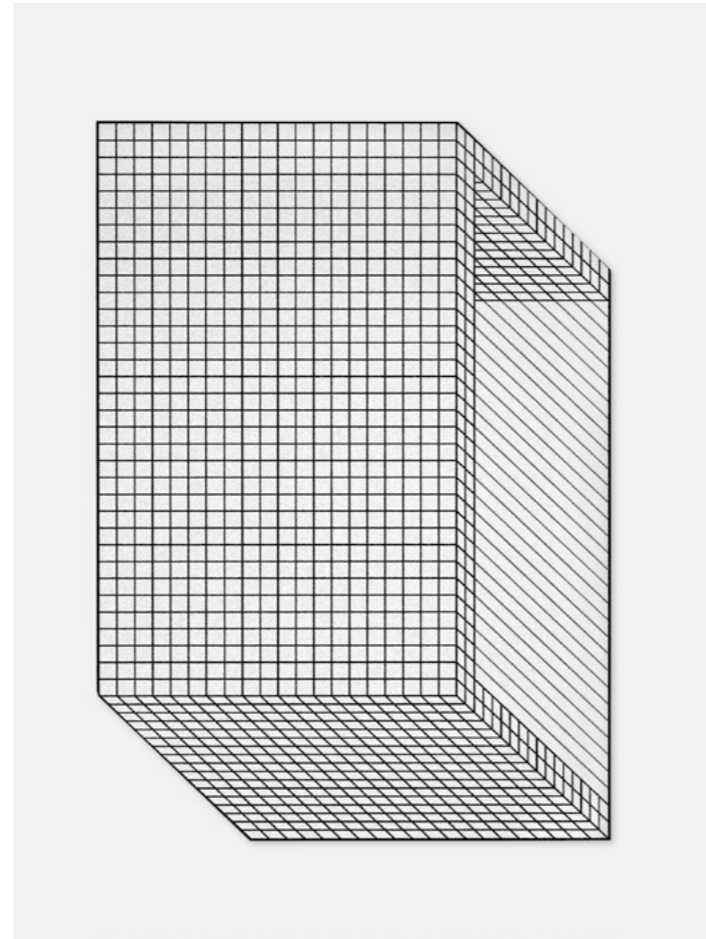

The rug was made by selecting an unprecedented architecture Istogramma from the archives of Cristiano Toraldo di Francia. It is hand-tufted with uniform fleece across the entire surface and made from 100% New Zealand wool with an underside backing in 100% cotton canvas. The perimeter edging is hand-made with wool thread. It is available in two sizes solely with a white background and grey and black lines, respecting the original design.

Il tappeto è stato realizzato selezionando dall'archivio di Cristiano Toraldo di Francia un istogramma di architettura inedito. È tuftato a mano con vello uniforme su tutta la superficie e realizzato in 100% lana neozelandese con un supporto inferiore in 100% tela di cotone. La bordatura perimetrale è eseguita a mano con filo di lana. È disponibile in due dimensioni esclusivamente con fondo bianco e linee grigie e nere, nel rispetto del disegno originale.

Designer:

Superstudio
/ Cristiano Toraldo di Francia
1972-2022

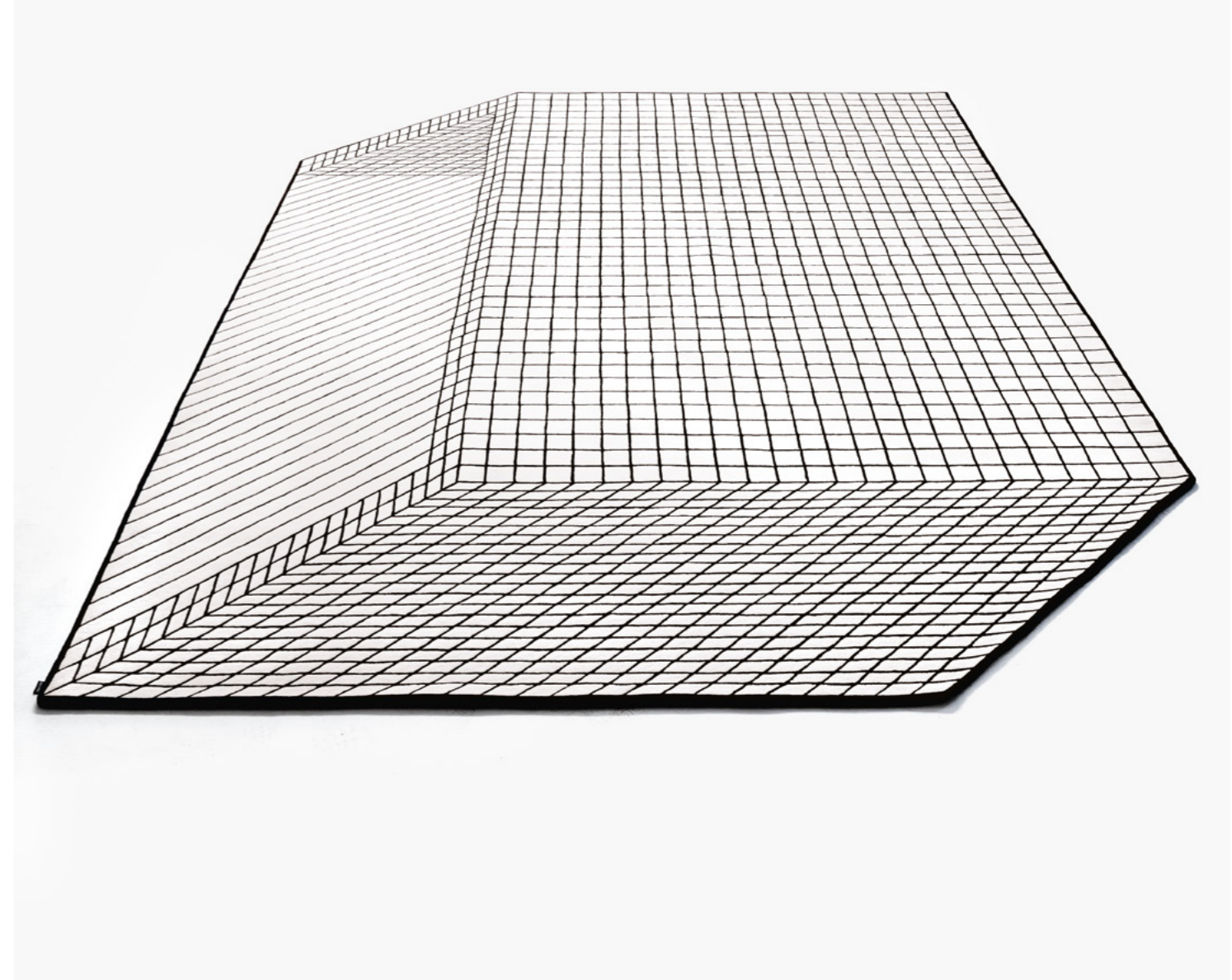

Quaderna

Rug

250 x 350 cm

From an original drawing of, Da un disegno originale di Cristiano Toraldo di Francia

Quaderna Coffee table

656

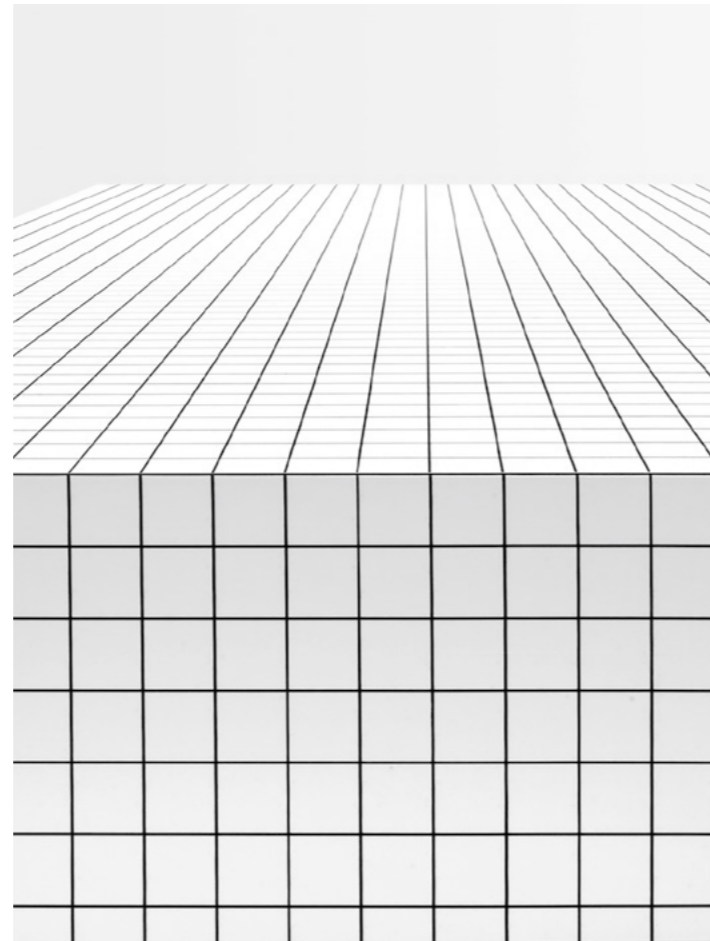

The square-shaped coffee table is perfect for use in a living room. The game of orthogonal lines is enhanced by the square tabletop and the alternating blocks and voids of the base. It is 30 cm high and can also be matched with a small table or a console from the same series to create an unprecedented effect of staggered surfaces.

Il tavolino basso di forma quadrata è perfetto come complemento per un salotto. Il gioco delle linee ortogonali è esaltato dal piano quadrato e dall'alternanza di pieno e vuoto della base. È alto 30 cm, e può essere anche abbinato a un tavolino o a una consolle della stessa serie per creare un inedito effetto di piani sfalsati.

Designer:

Superstudio, 1972–2022

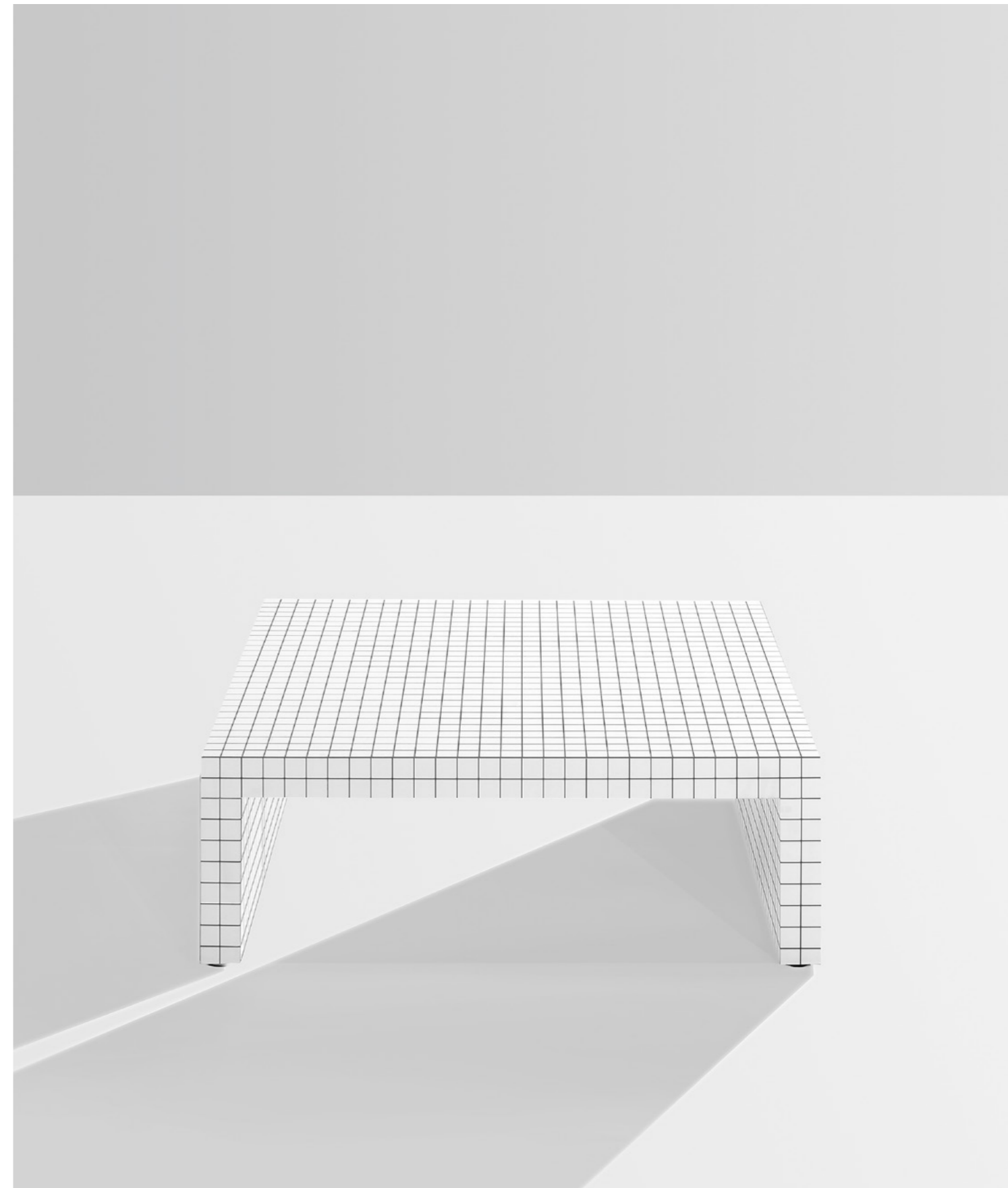

Quaderna

Coffee table, Tavolino

90 × 90 × 30 cm

Quaderna Writing desk

2750

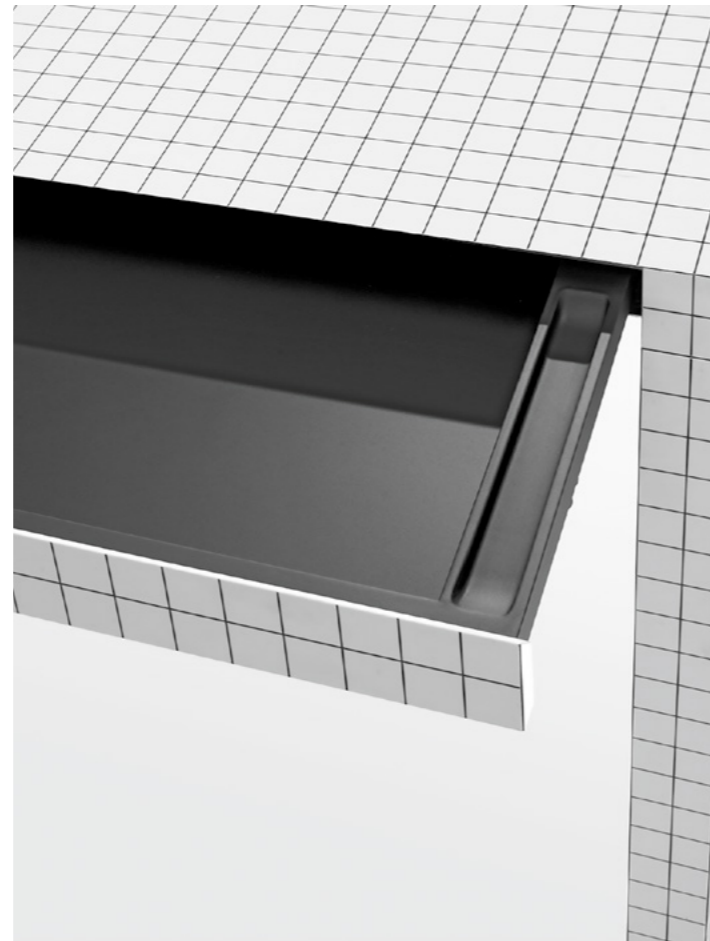

The desk, which is compact and functional in size, conceals a practical retractable drawer that occupies the full width of the desktop. Ideal as a home workstation, it fits in seamlessly in any room of the home.

Lo scrittoio, dalle proporzioni compatte e funzionali, nasconde un pratico cassetto a scomparsa che occupa tutta la larghezza del piano. Ideale come postazione di lavoro domestica, si inserisce con facilità in qualunque ambiente della casa.

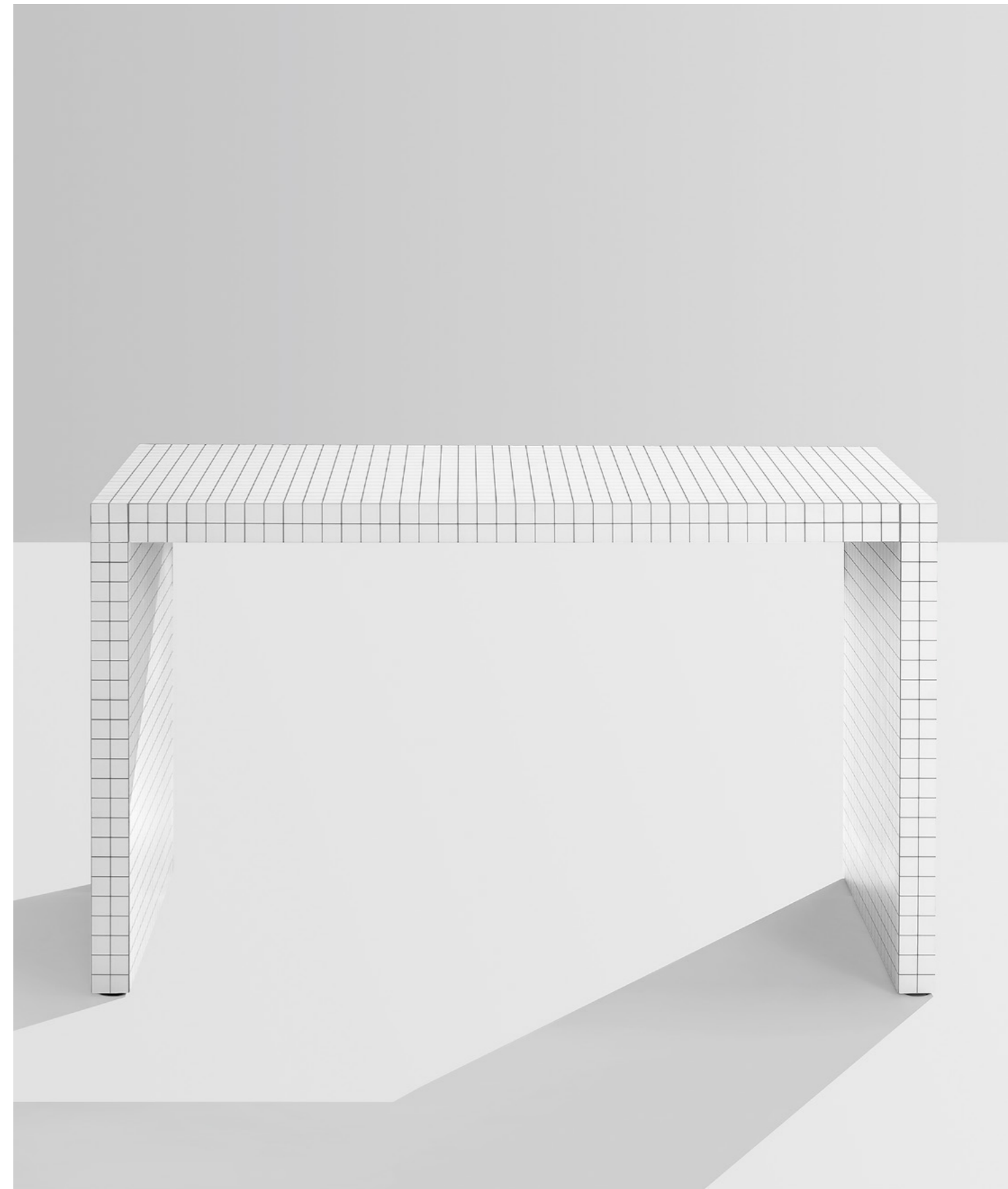

Quaderna

Writing desk, Scrittoio

With retractable drawer,
Con cassetto a scomparsa

132 × 54 × 75 cm

Designer:

Superstudio, 1969–1972



Quaderna Writing desk, Scrivitoio 132 x 54 x 75 cm Retractable drawer, Cassetto a scomparsa



71 Writing desk, Scrivitoio Retractable drawer, Cassetto a scomparsa Details, Dettagli

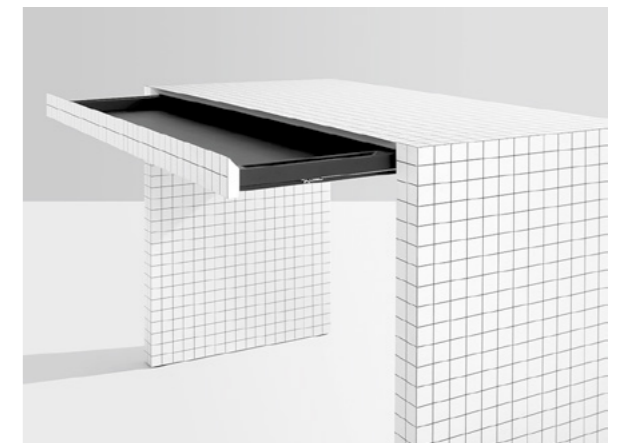

Monobloc, straight and curved modular sofas with armrest or tray, pouf

Steel feet, with glossy black nickel-satin finish or varnished graphite. Steel frame. Elastic strips suspension. Single-piece seat cushion in polyurethane/regenerated and regenerable polyester flakes. Back cushion in 100% new goose feathers. Armrest cushion in regenerated and regenerable polyester flakes. The straight and curved end-sofas can be equipped with an armrest cushion or with a tray, made of solid matt black painted ash with open pore, placed on the supporting base of the sofa. Removable fabric or leather cover.

One round-shaped tray, diameter 45 cm, made of solid matt black painted ash with open pore, is available and can be placed as desired on the seat cushions. The side panels are covered in the same fabric or leather as the cushions.

Divani monoblocco, componibili rettilinei e curvi con bracciolo o vassoio, pouf

Piedini in acciaio nichelsatinato lucido colore nero oppure verniciato colore grafite. Struttura in acciaio. Molleggio su nastri elastici. Cuscino seduta unico in poliuretano/fiocchi di poliestere rigenerato e rigenerabile. Cuscino schienale in piuma d'oca — materiale 100% vergine. Cuscino bracciolo in fiocchi di poliestere rigenerato e rigenerabile. Gli elementi terminali rettilinei e curvi possono essere dotati di cuscino bracciolo oppure essere attrezzati con un vassoio in legno massello di frassino verniciato nero poro aperto opaco sulla base portante del divano. Rivestimento sfilabile in stoffa o in pelle.

È disponibile un vassoio circolare Ø 45 cm in legno massello di frassino verniciato nero poro aperto opaco che può essere appoggiato liberamente sui cuscini di seduta. I pannelli perimetrali sono rivestiti nella stessa stoffa o pelle dei cuscini.

1345 Noah

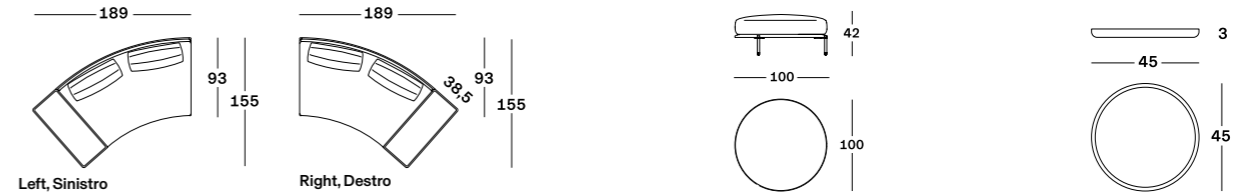

Rounded sofa with tray 189
Divano curvo con vassoio 189

Pouf

Rounded tray
Vassoio tondo

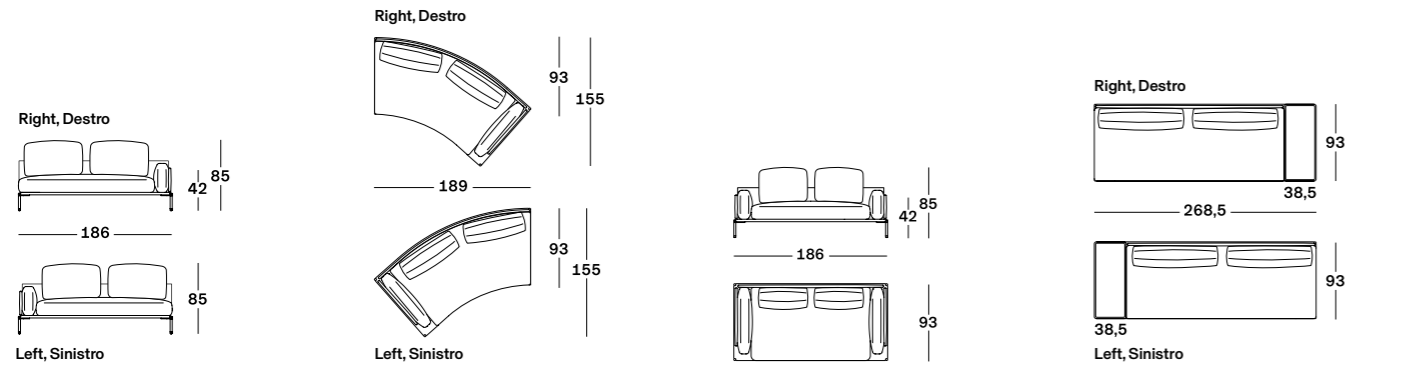

Endsofa 186
Terminale 186

Rounded endsofa 189
Terminale curvo 189

Sofa 186
Divano 186

Sofa with tray 268,5
Divano con vassoio 268,5

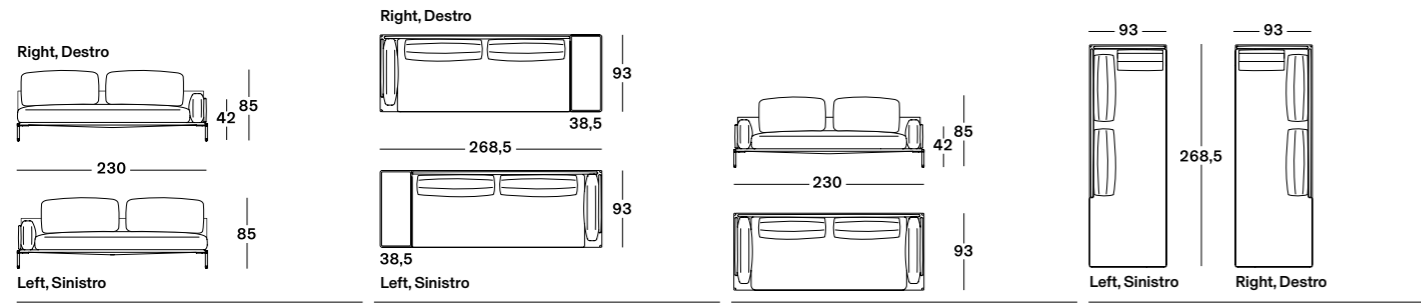

Endsofa 230
Terminale 230

Rounded sofa with tray 268,5
Terminale con vassoio 268,5

Sofa 230
Divano 230

Sofa 268,5
Divano 268,5

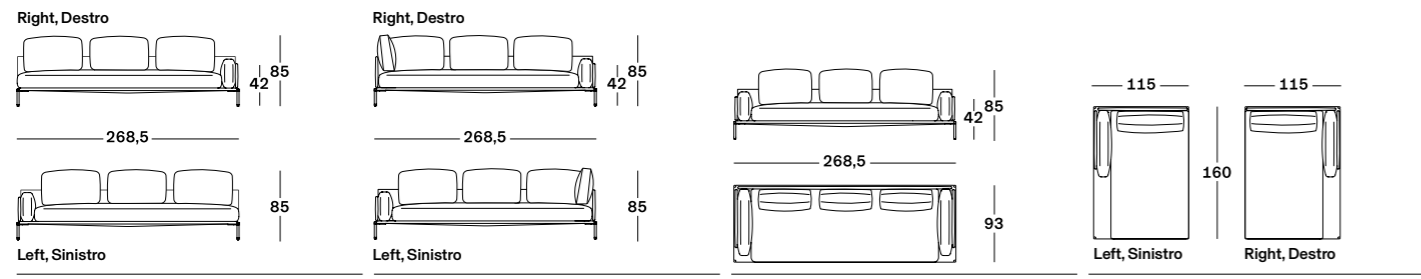

Endsofa 268,5
Terminale 268,5

Angular endsofa 268,5
Terminale angolare 268,5

Sofa 268,5
Divano 268,5

Lounge chair 115
Poltrona allungata 115

1345 Noah

Examples of compositions

Esempi di composizione

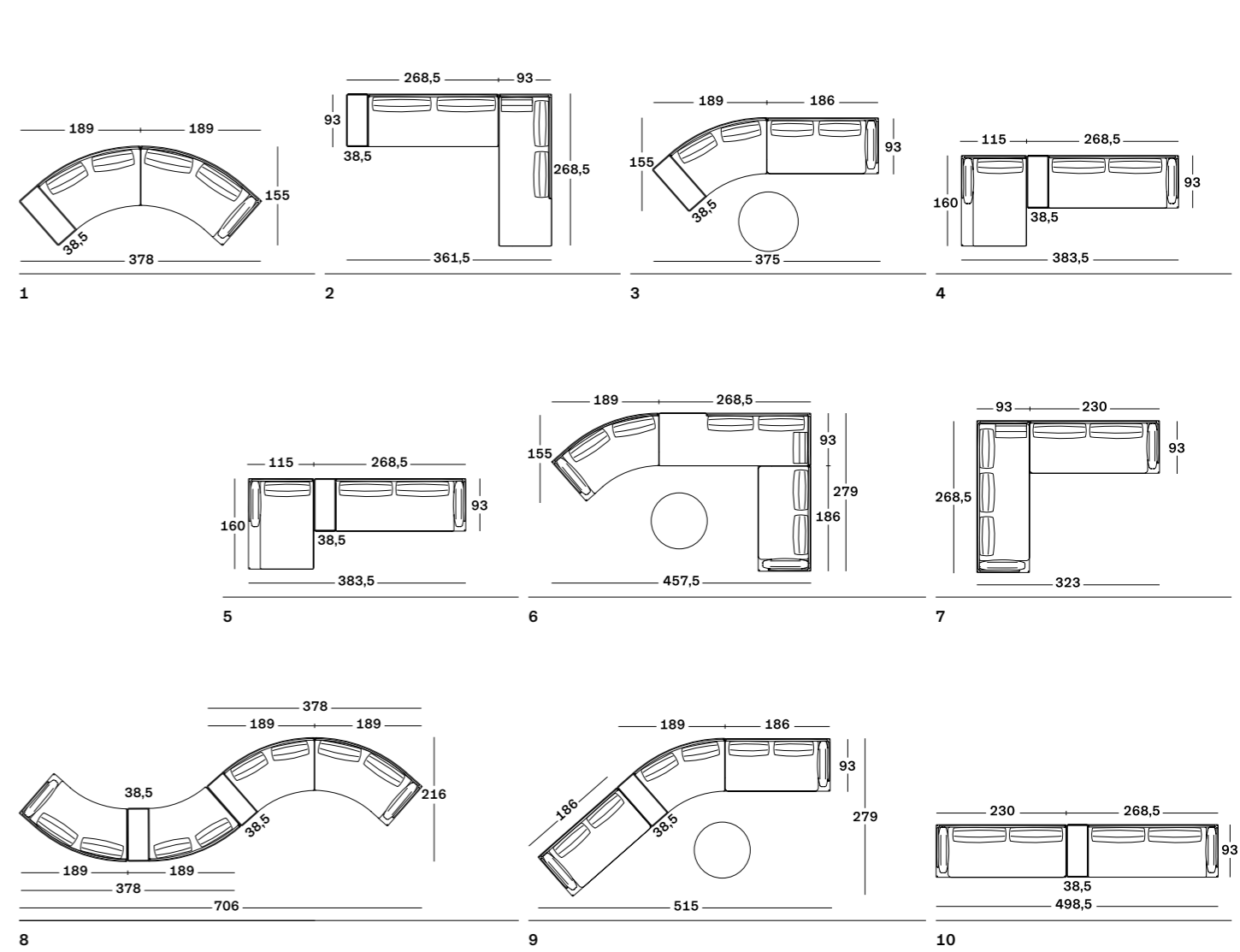

1045 Za:Za
Zaven
2022

Monobloc sofas

Carrying frame in matt black or red RAL 3004 steel, complete of stiff polyester straps in the shade anthracite for the support of the cushions. Seat, back and armrest cushions in polyurethane/ regenerated and regenerable polyester balls. Paddings assembly without glues. Removable fabric cover.

Divani monoblocco

Struttura portante in acciaio verniciato colore nero o rosso opaco RAL 3004 dotata di nastri rigidi in poliestere colore antracite per il supporto dei cuscini. Cuscini seduta, schienale e bracciolo in poliuretano/ sfere di poliestere rigenerato e rigenerabile. Assemblaggio imbottiture privo di collanti. Rivestimento sfilabile in stoffa.

880 Campiello+
De Pas, D'Urbino, Lomazzi
1984-2022

Swivel armchair

Backrest in plywood covered with cowhide pigmentato 90 in the shades black, anthracite and mud or with cowhide 95 in the shade gold. Seat in graduated polyurethane/regenerated and regenerable polyester flakes; lumbar and back cushion in regenerated and regenerable polyester flakes. Removable fabric cover. Only the lumbar cushion can be requested in a distinct colour within the same fabric.

Poltrona girevole

Schienale in multistrato di legno ricoperto in cuoio pigmentato 90 nei colori nero, antracite e fango o cuoio 95 nel colore gold. Sedile in poliuretano a quote differenziate/fiocchi di poliestere rigenerato e rigenerabile; poggiatesta e cuscino schienale in fiocchi di poliestere rigenerato e rigenerabile. Rivestimento sfilabile in stoffa. Solo il cuscino poggiatesta può essere richiesto in un colore diverso all'interno della stessa tipologia di tessuto.

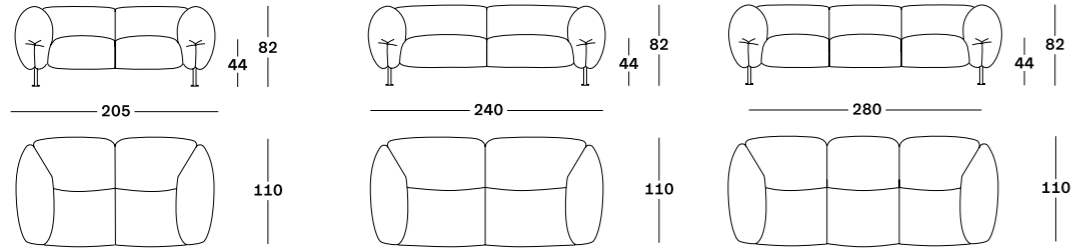

Sofa 205
Divano 205

Sofa 240
Divano 240

Sofa 280
Divano 280

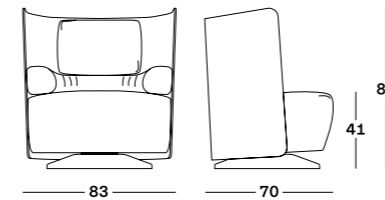

870 Karelia
Liisi Beckmann
1966

Armchair

Graduated polyurethane foam frame. External cover only available in bielastic Samba fabric.

Poltrona

Struttura in poliuretano espanso a quote differenziate. Rivestimento esterno sfilabile realizzabile solo nel tessuto bielastico Samba.

627/628 ToTo
Bertrand Lejoly
2022

Coffee tables

Matt black varnished steel frame. Steel sheet tops, covered with cowhide pigmentato 90 in the shades gold, black, anthracite and mud matching the foot in glossy black painted beech; or tops made of white Carrara or green Alpi marbles, matching the foot respectively in glossy white RAL 9010 painted or glossy green RAL 6012 painted beech.

Tavolini

Struttura in acciaio verniciato colore nero opaco. Piani in lamiera di acciaio rivestiti in cuoio pigmentato 90 nei colori gold, nero, antracite e fango in abbinamento al piede in faggio laccato colore nero lucido, oppure piani in marmo bianco di Carrara o verde Alpi, in abbinamento rispettivamente al piede in faggio laccato colore bianco lucido RAL 9010 o verde lucido RAL 6012.

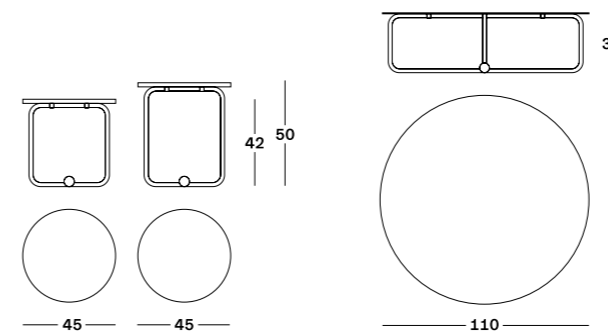
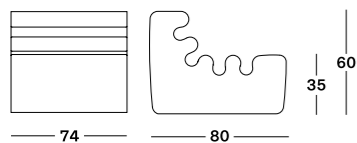

627

628

2293 Nena Stool
Lanzavecchia+Wai
2022

Stool

Steel frame varnished graphite or matt black. Seat upholstered with polyurethane; backrest upholstered with self-extinguishing polyurethane foam. Removable fabric or leather cover. Footrest covered with satin-finished stainless steel.

Sgabello

Struttura in acciaio verniciato colore grafite o nero opaco. Imbottitura sedile in poliuretano, imbottitura schienale in poliuretano schiumato autoestinguente. Rivestimento sfilabile in stoffa o in pelle. Poggiatesta ricoperto in acciaio inox satinato.

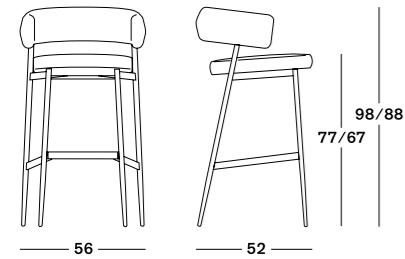

656 Quaderna, Coffee table
Superstudio
1972-2022

Coffee table

Honeycomb core structure coated with white Print laminate, digitally printed with black squares at 3 cm spacing.

Tavolino

Struttura in legno tamburato placcato laminato Print, colore bianco, a stampa digitale a quadretti con interasse di 3 cm.

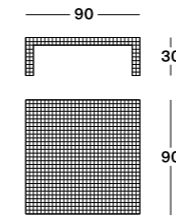

150 Quaderna, Rug
Superstudio / Cristiano Toraldo di Francia
1972-2022

Rug

Hand-tufted rug with uniform fleece over the entire surface made of 100% New Zealand wool. Perimeter edging finished by hand with wool thread on all six sides. Available in sizes 200 x 300 cm and 250 x 350 cm in a single colour scheme: white background and grey and black lines compliant with the original design.

Tappeto

Tappeto tuftato a mano con vello uniforme su tutta la superficie realizzato in 100% lana neozelandese. Bordatura perimetrale eseguita a mano con filo di lana a rifinire i sei lati. Disponibile nella dimensione 200 x 300 e 250 x 350 cm in un unico colore: fondo bianco e linee grigie e nere in linea con il disegno originale.

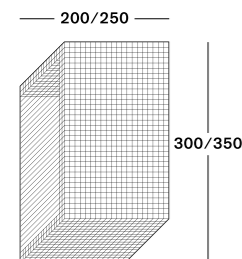

2750 Quaderna, Writing desk
Superstudio
1969-1972

Writing desk

Honeycomb core structure coated with white Print laminate, digitally printed with black squares at 3 cm spacing. The top hides a retractable pull-out drawer, with a drawer compartment in black scratch-resistant embossed painted wood.

Scrivania

Struttura in legno tamburato placcato laminato Print, colore bianco, a stampa digitale a quadretti con interasse di 3 cm. Cassetto estraibile a scomparsa ricavato nello spessore del piano, vano cassetto in legno verniciato goffrato antigraffio colore nero.

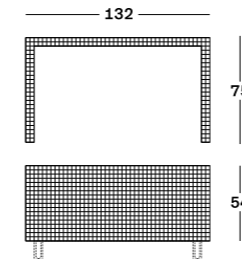

Zanotta Spa

20834 Nova Milanese
(MB), Italy
Via Vittorio Veneto 57
T: +39 0362 49 81

General information
zanottaspa@zanotta.it
www.zanotta.it

Zanotta House Milano

20154 Milano (MI), Italy
Piazza XXV Aprile 16
T: +39 0362 49 84 00

Zanotta House New York

New York, 10014 US
23, Cornelia street

Re-Connecting.
2022 new products
©2022 Zanotta Spa,
all rights reserved

Graphic design:
Think Work Observe

Photography:
Simone Barberis

Copywriting:
Mavi Cerenza

Pre-press:
Alt® Aluce Srl

Print:
Grafiche Antiga, 2022

Zanotta Spa reserves the right to change, without previous notice, materials, covers, finishes and drawings of the products presented in this catalogue. The textures and colours of materials and finishes are indicative as they are depending on the tolerance of the printing process.

Zanotta Spa si riserva di apportare, senza preavviso, modifiche nei materiali, nei rivestimenti, nelle finiture e nei disegni dei prodotti presentati in questo catalogo. Le texture ed i colori dei materiali e delle finiture hanno valore indicativo in quanto soggetti alle tolleranze dei processi di stampa.

We design having people in mind, not design.

